

OLIVIER
DOUTREBENTE



MERCREDI 17 FÉVRIER 2016 À 13H30

Paris - Drouot - salle 11

Commissaire-priseur judiciaire à Paris
Maison de ventes aux enchères
Agrément n° 2002-285

Vente aux enchères publiques

MERCREDI 17 FÉVRIER 2016

13h30 - Salle 11

PARIS - DROUOT RICHELIEU
9, rue Drouot - 75009 PARIS

*Après successions de Mesdames C., L., P.,
et de Messieurs F., R.*

*Vente sur ordonnance de la succession
de Monsieur de B.*

*Pour cause d'indivisions et appartenant
à divers amateurs.*

BIJOUX

ARGENTERIE

**OBJETS DE VITRINE : bibelots,
boîtes, souvenirs napoléoniens,
cartonnages**

Par le Ministère de
Maître Olivier DOUTREBENTE
Commissaire-priseur

2 rue Rossini - 75009 PARIS
Tél. 01 42 46 01 05 - Fax. 01 40 82 99 31
Portable : 06 86 54 35 10
maisondeventes@doutrebente.com
www.etudedoutrebente.com

EXPOSITIONS PUBLIQUES

Mardi 16 février 2016 de 11 h à 18 h
Mercredi 17 février 2016 de 11 h à 12 h

Téléphone pendant les expositions et la vente : 01 48 00 20 11

CONDITIONS DE VENTE

Commission acheteur :

Les acquéreurs paieront en sus des enchères, par lot et sans dégressivité, les frais et taxes suivants : 22 % TTC (frais 18,33 % + TVA 3,67 %), pour les lots judiciaires (numéros suivis d'une astérisque*) 14,40 % TTC (frais 12 % et TVA 2,40 %).

Modalités de paiement :

Le paiement se fait au comptant pour l'intégralité du prix, frais et taxes compris. L'adjudicataire pourra s'acquitter par les moyens suivants :

- Espèces jusqu'à 1 000 € frais et taxes compris pour les ressortissants français, pour les professionnels français ou étrangers.
- Jusqu'à 10 000 € frais et taxes comprises pour les ressortissants étrangers sur présentation de leur passeport valide.
- Carte de Crédit VISA ou MASTERCARD.
- Chèque établi à l'ordre d'Olivier Doutrebente.
- Virement bancaire au bénéfice du compte suivant : RIB : 30066 10071 00010648502 18 – IBAN fr76 3006 6100 7100 0106 4850 218. Tous les frais liés au virement devront être supportés par l'acquéreur.

Si toute fois l'acquéreur ne paie pas dans le délai d'un mois, il sera redevable des pénalités liées à la taxe forfaitaire sur les cessions ou exportations de métaux précieux, bijoux, objets d'art, de collections ou d'antiquités.

Pénalités de retard :

Des pénalités de retard seront appliquées dans le cas où les sommes dues sont réglées après le lendemain de la vente. Le taux sera égal au taux d'intérêt appliqué par la Banque Centrale européenne à son opération de refinancement la plus récente majoré de 10 points de pourcentage. Les pénalités de retard sont exigibles sans qu'un rappel soit nécessaire.

Délivrance des lots achetés :

Les lots seront délivrés qu'après paiement intégral du prix, des frais et des taxes. En cas de paiement par chèque non certifié ou virement, la délivrance des objets sera différée à l'encaissement définitif. Les lots adjugés demeureront aux risques, frais et périls des adjudicataires, dès l'adjudication prononcée, alors même que leur délivrance n'aurait pas lieu.

La manutention et le magasinage n'engagent pas la responsabilité de DOUTREBENTE SARL.

DOUTREBENTE SARL n'est pas responsable de la charge des transports après la vente. Si elle accepte de s'occuper du transport à titre exceptionnel, sa responsabilité ne pourra être mise en cause en cas de perte, de vol ou d'accidents qui reste à la charge de l'acheteur.

Retrait des achats :

Les achats réglés sont à retirer à l'Hôtel Drouot. Aucun lot ne peut faire l'objet d'un retour à l'étude. Il est conseillé aux adjudicataires de procéder à un enlèvement de leurs lots le jour de la vente ou le lendemain avant 10 heures afin d'éviter les coûts de magasinage qui sont à leur charge. Pour tout renseignement sur les tarifs, contacter Drouot Magasinage au 01 48 00 20 18 ou 01 48 00 20 56.

Garanties :

Les objets sont vendus en l'état. L'exposition préalable à la vente ayant permis aux acquéreurs l'examen des objets présentés, aucune réclamation ne sera admise une fois l'adjudication prononcée. La description du lot telle que figurant au

catalogue ou résultant d'une annonce verbale n'est que l'expression par le Commissaire Priseur de sa perception du lot et ne saurait constituer la preuve d'un fait. Les dimensions et poids sont donnés à titre indicatif, ainsi que les indications sur l'existence d'une restauration ou d'un défaut. L'absence d'indication de restauration ou de défaut ne garantit pas que le bien en soit exempt. Inversement la mention de quelques défauts n'implique pas l'absence de tout autre défaut. Les reproductions au catalogue sont aussi fidèles que possible à la réalité mais n'ont pas de valeur contractuelle, la proportion des objets pouvant ne pas être respectée et une différence de coloris ou de tons étant possible.

Assurance :

Dès l'adjudication, l'objet est sous l'entière responsabilité de l'adjudicataire. L'acquéreur est chargé de faire assurer ses acquisitions lui-même. DOUTREBENTE SARL décline toute responsabilité quant aux dommages que l'objet acquis pourrait encourir, et ceci dès l'adjudication prononcée.

Folle enchère :

A défaut de paiement par l'adjudicataire, après mise en demeure restée infructueuse, le vendeur peut dans un délai d'un mois suivant la vente, opter soit pour la remise en vente sur folle enchère de l'adjudicataire resté défaillant, soit pour la résolution de plein droit de la vente. En cas de remise en vente, l'adjudicataire défaillant devra acquitter la différence entre le prix pour lequel il s'est porté acquéreur et le prix définitivement obtenu lors de la remise en vente. Dans tous les cas, l'adjudicataire défaillant pourra être redevable de dommages et intérêts. Maître Doutrebente se réserve le droit de procéder à toute compensation avec les sommes dues à l'adjudicataire défaillant.

Ordre d'achat :

Les ordres d'achat ne seront pris en considération que confirmés par écrit (formulaire en fin de catalogue), accompagnés d'une photocopie de la pièce d'identité de l'enchérisseur ainsi que d'un moyen de paiement et reçus au moins 24 heures avant le début de la vente. DOUTREBENTE SARL décline toute responsabilité en cas d'omission d'exécution d'un ordre d'achat.

Enchère par téléphone :

La possibilité d'enchérir par téléphone est offerte à condition que nous ayons reçu au moins 24 heures avant la vente une confirmation écrite (formulaire en fin de catalogue) accompagné d'une photocopie de la pièce d'identité de l'enchérisseur ainsi que d'un moyen de paiement. DOUTREBENTE SARL décline toute responsabilité au cas où la communication n'aurait pu être établie ou en cas d'erreur relative à la réception des enchères par téléphone. Avertissement : les conversations téléphoniques peuvent être enregistrées pendant les ventes.

Droit de préemption de l'Etat français :

L'Etat français dispose d'un droit de préemption des œuvres vendues. L'exercice de ce droit intervient immédiatement après l'adjudication, le représentant de l'Etat manifestant alors la volonté de ce dernier de se substituer au dernier enchérisseur et devant confirmer la préemption dans les 15 jours.

Règlement des vendeurs :

Maître Doutrebente sera tenu de payer le vendeur lorsqu'il aura été réglé par l'adjudicataire.

Maître Doutrebente et ses experts se chargent d'exécuter gratuitement les ordres d'achat qui leur sont confiés, en particulier par les amateurs ne pouvant assister à la vente
Téléphone Drouot : 01 48 00 20 20 - Télécopie Drouot : 01 48 00 20 33
Résultats des ventes dans la Gazette de l'Hôtel Drouot, chaque vendredi
Abonnement à la « Gazette de l'Hôtel Drouot », renseignement :
10, rue du Faubourg-Montmartre - 75009 PARIS. Tél. 01 47 70 93 00
Catalogue visible sur www.etudedoutrebente.com

Suivez la vente et participez en direct sur

DrouotLIVE^{COM}

Ce catalogue a été réalisé par :

Maître Olivier DOUTREBENTE et Domitille DOUTREBENTE - LECLAIR
EYES studio - contact@eyes-studio.com

Photographies :

Art Go - tél. 01 44 79 08 89

ASSISTÉ DES EXPERTS

BIJOUX & ARGENTERIE

Emeric & Stephen PORTIER
(Anciennement SC Serret-Portier)

*Emeric Portier : Expert agréé par la Cour de Cassation - Expert près la Cour d'Appel de Paris
Assesseur de la CCE douanière – Recommandé par l'assemblée plénière des compagnies d'assurances.*

17 rue Drouot - 75009 PARIS
Tél : +33 (0) 1 47 70 89 82 - Fax : +33 (0) 1 45 23 23 42
Email : experts@esportier.com
Site internet : www.esportier.com

OBJETS DE VITRINE

Cabinet BOISBAUDRY - Loïc du BOISBAUDRY

(Membre du Syndicat Français des Experts Professionnels en Oeuvres D'Art et Objets de collection)

4, rue de Civry - 75016 PARIS
Tél/Fax : 01 46 47 68 00 - Mob : 06 77 00 82 48
Email : expert@boisbaudry.com

AVIS

La SC EMERIC & STEPHEN PORTIER applique les appellations selon les normes et réglementations techniques conformes au décret n° 2002-65 du 14 Janvier 2002.

a) La SC EMERIC & STEPHEN PORTIER désigne les pierres modifiées par
« les pratiques lapidaires traditionnelles » de la même manière que celles qui n'auraient pas été modifiées. (Art 3)

b) La SC EMERIC & STEPHEN PORTIER désigne les pierres modifiées par d'autres procédés,
par le nom de la pierre, suivi de la mention « traitée » ou par l'indication du traitement subi (Art 2).

Les pierres non accompagnées de certificats ou attestations de Laboratoires ont été estimées par la SC EMERIC & STEPHEN PORTIER
en tenant compte des modifications éventuelles du paragraphe a).

La SC EMERIC & STEPHEN PORTIER se tient à la disposition des acheteurs pour tous renseignements complémentaires
concernant le décret n° 2002-65 ou les différentes sortes de traitements existants.

Les techniques d'identification et les conclusions d'analyse concernant l'origine et la classification des pierres et perles peuvent varier d'un laboratoire à un autre.

En conséquence, il est possible d'obtenir, dans certains cas, un résultat différent en fonction des laboratoires consultés.
La SC EMERIC & STEPHEN PORTIER ne pourra en aucun cas être tenu responsable de ces différences.

Les bijoux en or annoncés dans le présent catalogue sans mention de titrage sont toujours en or 18K 750 millièmes.
Pour les objets d'un titrage inférieur, celui-ci est précisé dans le descriptif.

* L'examen de trace de traitement « HPHT » a été effectué au sein de la SC EMERIC & STEPHEN PORTIER par méthode de transmission optique



Maison de Ventes aux Enchères

Tél. : +33 (0)1 42 46 01 05
Port : +33 (0)6 86 54 35 10
Fax : +33 (0)1 40 82 99 31
maisondeventes@doutrebente.com

Judiciaire

Tél. : +33 (0)1 55 07 99 09
Port : +33 (0)6 86 54 35 10
Fax : +33 (0)1 40 82 99 31
judiciaire@doutrebente.com

www.etudedoutrebente.com

BIJOUX

1. **Lot** en argent à décor de fleurs comprenant un pendentif et sa chaîne et un bracelet ouvrant.
Poids brut : 17 g 5 / 10 €
2. **Lot** en argent comprenant un bracelet articulé orné d'une perle fausse entre six pierres de synthèse blanches et une montre bracelet de dame ornée de perles fausses et d'hématites.
Poids brut : 43 g 20 / 30 €
3. **Lot** de boules et cabochons de corail, boules de turquoises, lapis-lazuli et hématites sur papier. 20 / 50 €
4. **Lot** de pierres fines et de quelques pierres synthétiques diverses sur papier telles que : citrines, aiguemarines, améthystes ; lapis-lazuli, etc. 30 / 60 €
5. **Collier et bracelet** articulés en or jaune 9k 375 millièmes à décor géométrique.
Poids : 13 g 50 / 80 €
6. **Lot** divers comprenant : maillons de bracelet en bois, en malachite, en quartz œil de chat, cabochons et boules certaines godronnées de chrysoprase, cornaline, améthyste, quartz œil de tigre, malachite, etc. 60 / 100 €
7. **Paire de boucles d'oreilles** style créole en or jaune uni, (système pour oreilles percées).
Poids : 4 g 60 / 100 €
8. **Paire de boutons de manchette** en or jaune ornés d'un bâtonnet à section carrée en quartz œil de tigre.
Poids brut : 9 g 60 / 100 €
9. **Collier** de quatre-vingt-une perles de culture en chute, le fermoir rectangulaire en or jaune gravé.
Diamètre des perles : 8/8.50 mm à 4/4.50 mm. 60 / 100 €
10. **Lot** en métal, argent et en partie or, serti de pierres fantaisies, synthétiques ou fines comprenant : six paires de boucles d'oreilles, une chaîne tour de cou et deux pendentifs.
Poids brut : 96 g 60 / 120 €
11. **Lot** de pierres diverses sur papier comprenant : diamants, pierres de lune, quartz rose, émeraudes et pierres de synthèse. 60 / 80 €
12. **Chaîne tour de cou** supportant un pendentif en or et argent formant médaillon orné d'une miniature représentant une bergère dans un entourage de demi-perles.
XIX^e siècle
Poids brut : 11 g
(Petits accidents - choc au verre - bélière à ressouder). 100 / 120 €
13. **Collier** de quatre-vingt-douze perles de culture en chute, le fermoir fantaisie.
Diamètre des perles : 7/7.50 à 3.5/4 mm
(A réenfiler) 100 / 120 €
14. **Broche** croissant en or et argent à décor de fleurs, sertie de diamants taillés en rose.
XIX^e siècle.
Poids brut : 10 g 100 / 120 €
15. **Broche** ronde en or jaune décorée d'agrafes de feuillages, ornée au centre d'une miniature représentant une jeune femme en buste.
Vers 1900
Poids brut : 10 g 100 / 120 €
16. **Paire de boutons de manchette** de forme ronde en or jaune décorés d'un cerf et d'un sanglier et gravés «Rallye Clémence».
Poids : 13 g 150 / 200 €
17. **Collier** articulé en or jaune, les maillons de forme ovale.
Longueur : 55 cm
Poids : 13 g 150 / 200 €
18. **Sac du soir et bourse** cote de maille en argent, le fermoir ajouré à décor de pampres pour le sac, décoré en repoussé d'un cartouche et volutes pour la bourse.
Poids : 530 g 150 / 200 €

- 19. Montre de col** à remontoir au pendant en or jaune émaillée bleue translucide partiellement sertie de diamants taillés en rose.
Diamètre : 25 mm - Poids brut : 15 g
(Accidents et manques) **180 / 220 €**
- 20. Bague** en or jaune godronné à décor de torsades, ornée au centre d'un petit diamant de taille ancienne et de forme ronde.
Tour de doigt : 50.5 - Poids brut : 6 g **180 / 250 €**
- 21. Bracelet** articulé en or jaune, les fermoirs à décor géométrique.
Longueur : 19,5 cm - Poids : 28 g **300 / 500 €**
- 22. Ensemble** en or jaune partiellement sertie de petits diamants ronds comprenant : un bracelet rigide ouvrant et un pendentif et son collier.
Poids total brut : 21 g **300 / 500 €**
- 23. Montre de poche** de forme savonnette à remontoir au pendant en or jaune uni, le cadran à chiffres arabes, trotteuse à six heures, balancier bimétallique à compensation, échappement à ancre empierrée.
Diamètre : 5 cm **300 / 400 €**
Poids brut : 70 g
- 24. Bracelet** articulé en or jaune composé d'une ligne de maillons ovales entre deux lignes de maillons ronds, le fermoir monogrammé «L.A».
Poids brut : 31 g **300 / 500 €**
- 25. Bracelet** serpent en or jaune tressé et souple à trois enroulements.
Poids : 26 g **400 / 600 €**
(Accidents et manques)
- 26. Broche et pendants d'oreilles** formant parure de forme ovale en or jaune ornés de camées agates à deux couches représentant des profils de femmes.
XIX^e siècle.
Hauteur de la broche : env 42 mm **400 / 600 €**
Poids brut : 28 g
- 27. Bracelet** «menottes» en or gris orné d'une ligne de quinze saphirs ronds en chute.
Diamètre intérieur : 5,5 cm **400 / 600 €**
Poids brut : 27 g
- 28. Broche** ronde en or jaune figurant une chimère ornée d'un petit diamant rond de taille ancienne.
XIX^e siècle.
Diamètre : 3 cm - Poids brut : 21 g **400 / 500 €**
- 29. Collier** articulé en or jaune à décor de chevrons.
Longueur : 41,5 cm **400 / 500 €**
Poids : 32 g
- 30. Diamant** rond de taille brillant sur papier pesant : 0.87 ct. **400 / 600 €**
- 31. Montre bracelet** de dame en or jaune, la montre de forme rectangulaire, mouvement mécanique, les attaches ornées de quatre pierres rouges calibrées, le tour de poignet articulé.
Vers 1925-1930
Longueur : 18 cm - Poids brut : 53 g **500 / 700 €**
(Usures)
- 32. Collier** articulé en or jaune, le centre composé d'un motif gravé à décor de feuillages sertie de rubis et diamants, l'un d'entre eux de forme poire en pampille.
Poids brut : 30 g **500 / 700 €**

- 33. Collier** draperie en or et argent, le centre à décor de volutes serti de diamants de taille ancienne et taillés en rose.
XIX^e siècle
Longueur : 39 cm
Poids brut : 34 g **600 / 1 000 €**
- 34. Sautoir** articulé en or jaune, les maillons ovales, les extrémités ornées d'un mousqueton et d'un anneau ressort.
Longueur : 160 cm
Poids : 45 g **600 / 900 €**
- 35. Broche** en or jaune gravé à décor d'escargots et papillons, ornée au centre d'un diamant rectangulaire entre trois émeraudes retenant une perle en pampille.
XIX^e siècle.
Longueur : 3 cm
Poids brut : 14 g **800 / 1 200 €**
- 36. Broche** en or jaune gravé ornée de deux oiseaux perchés sur un nid renfermant trois petites perles de culture.
Longueur : 4 cm
Poids brut : 10 g **100 / 120 €**
- 37. Rubis** de forme ovale sur papier pesant 2.29 ct. **300 / 400 €**
- 38. Bague** en or jaune gravé à décor de félins, ornée au centre d'un petit diamant demi-taille serti-clos.
Tour de doigt : 57
Poids brut : 14 g **400 / 600 €**
- 39. Broche** en or jaune partiellement gravée de filets d'émail noir ornée de six petites perles fines, sertie au centre d'un camée agate ovale à deux couches représentant un profil de femme.
XIX^e siècle.
Hauteur du camée : 45,5 mm
Poids brut : 42 g **400 / 600 €**
- 40. MELLERIO, signé et numéroté.**
Broche en or jaune figurant un oiseau branché, le corps composé d'une boule de chrysoprase.
Hauteur : 2,5 cm
Poids brut : 5 g **500 / 600 €**
- 41. Bague** en or jaune torsadé à décor de nœuds, sertie au centre d'un diamant rond de taille ancienne.
Tour de doigt : 53
Poids brut : 7 g **600 / 900 €**
- 42. Bracelet «tank»** en or jaune.
Vers 1940
Long : 19 cm
Poids : 144 g **2 000 / 2 500 €**

36



39



40



37



42



41



38



- 43. Broche** volute en or sertie de diamants taillés en rose, l'un d'entre eux en pampille.
Longueur : 4 cm
Poids brut : 8 g
(Réparation) **220 / 300 €**
- 44. Pendentif** «étoile» en or et argent entièrement serti de diamants de taille ancienne et de quelques diamants taillés en rose.
XIX^e siècle.
Diamètre : 4 cm
Poids brut : 13 g
(Mécanisme du pendentif amovible) **400 / 600 €**
- 45. Paire de pendants d'oreilles** ornées chacun de quatre diamants demi-taille et de taille ancienne dans des motifs carrés articulés.
Hauteur : 3 cm
Poids brut : 7 g **400 / 600 €**
- 46. Montre bracelet** de dame, la montre losangique, en platine sertie comme les attaches de diamants ronds et baguettes. Le tour de poignet double cordonnet en cuir noir, le fermoir en or gris. Mouvement mécanique.
Vers 1930
Poids brut : 14 g **600 / 900 €**
- 47. Bague** en platine ornée de trois diamants ronds en ligne, celui du centre plus important dans un entourage de seize petits diamants ronds.
Tour de doigt : 50
Poids brut : 8 g **600 / 1 000 €**
- 48. Pendentif** en or gris serti d'un diamant rond de taille brillant.
Poids brut : 1 g **600 / 800 €**
- 49. JANESICH, signé.**
Clip de revers en platine et or gris à décor d'agrafes, pavé de diamants ronds et de trois diamants baguettes.
Vers 1930.
Hauteur : 3 cm
Poids brut : 10 g **1 000 / 1 200 €**
- 50. Bague** sertie d'un diamant solitaire demi-taille de forme ronde, la monture en or gris à six griffes.
Poids du diamant : 2.16 ct
Poids brut : 4 g **3 500 / 4 000 €**
- 51. Bracelet** articulé en platine à décor géométrique entièrement serti de diamants ronds demi-taille et taille ancienne.
Vers 1930
Longueur : 18 cm
Poids brut : 35 g
(Manque un) **3 500 / 4 200 €**
- 52. Bracelet «tank»** en or jaune.
Vers 1940
Long : 18 cm
Poids : 101 g **1 200 / 1 500 €**



44



43



49



45



48



51



47



50



46

- 53. YVES SAINT LAURENT, signé.**
Broche pendentif en métal doré de forme cœur pavée de pierres de synthèse.
(Manque une pierre) **40 / 60 €**
- 54. Lot** en or ou monté en or et argent serti de pierres fines et synthétiques comprenant : cinq bagues ou alliances.
Poids brut total : 18 g **50 / 100 €**
- 55. DUPONT.**
Lot en métal comprenant : pince à cravate et deux briquets de poche à gaz. **50 / 100 €**
- 56. JAEGER LE COULTRE.**
Pendulette de bureau en métal doré, cadran émaillé blanc, index bâtonnets, guichet dateur à trois heures, mouvement mécanique à huit jours.
Vers 1950/60
Diamètre : 9,5 cm **50 / 100 €**
- 57. Lot** de cinq stylos plume en métal et bakélite.
MONTBLANC pour trois.
WATERMAN pour un.
DUPONT pour un.
(Accidents) **100 / 120 €**
- 58. Lot** en métal, argent, certaines parties en or orné de pierres de synthèse ou fines comprenant : pendentifs, broches, bagues et pendants d'oreilles.
Poids brut : 125 g **120 / 180 €**
- 59. Lot** en métal, argent, et partie en or comprenant : dix bracelets et quatre colliers.
Poids brut : 190 g **180 / 220 €**
- 60. Lot comprenant :** cinq alliances ou anneaux en or.
Poids : 21 g
VENDU COMME BRIS
Avec un anneau en acier. **200 / 300 €**
- 61. MONTBLANC .**
Lot de neuf stylos bille en métal et bakélite.
(Accidents) **200 / 300 €**
- 62. MONTBLANC.**
Lot de neuf stylos bille en métal et bakélite.
(Accidents) **200 / 300 €**
- 63. MONTBLANC.**
Lot comprenant deux stylos en métal.
Avec deux écrins. **30 / 50 €**
- 64. CARTIER, modèle Ballon Bleu.**
Pendulette de bureau formant réveil de forme ronde en métal doré.
Ecrin **60 / 100 €**
- 65. Lot** de dix stylos bille divers et un stylo plume.
CARTIER pour quatre.
VUITTON pour un.
ROCHAS pour un.
(Accidents) **180 / 250 €**

64



63



65



65

- 66. Chaîne** tour de cou en or gris supportant en pendentif un motif figurant une étoile sertie de petits diamants.
Poids brut : 2 g **50 / 80 €**
- 67. Paire de boucles d'oreilles**, système pour oreilles percées en or jaune, chacune ornée de deux diamants taillés en rose.
Poids brut : 3 g **50 / 80 €**
- 68. Bague** en or jaune ornée d'une intaille sur agate représentant une scène érotique.
Tour de doigt : 57.5
Poids brut : 9 g **60 / 100 €**
- 69. Lot** de sept bagues ou alliances en métal, certaines en or ornées de pierres de synthèses. **60 / 100 €**
- 70. Collier** articulé en acier et or.
Poids brut : 22 g **60 / 80 €**
- 71. CHANEL**, signé.
Bague anneau en argent.
Tour de doigt : 50
Poids : 6 g **60 / 100 €**
- 72. LOUIS VUITTON**, signé et numéroté.
Bracelet souple en cuir orné du sigle Louis Vuitton, le fermoir en métal doré rappelant la fermeture d'une malle.
Ecrin. **60 / 80 €**
- 73. OJ PERRIN**, signé.
Paire de boucles d'oreilles à décor de cœur en or gris.
Poids : 4 g **80 / 100 €**
- 74. FRED**, modèle force 10, signé et numéroté.
Bracelet en or et acier, le fermoir formant boucle.
Longueur : 16,5 cm
Poids brut : 21 g **180 / 220 €**
- 75. GUCCI**, signé.
Bague anneau en or gris ornée de six lignes de petits diamants ronds, et du sigle «G» en ajouré.
Tour de doigt : 55.5
Poids brut : 9 g **200 / 400 €**
- 76. CHANEL**, modèle Ultra, signé et numéroté.
Bague articulée en or gris, les maillons en céramique blanche entre deux lignes de petits diamants.
Tour de doigt : 52
Poids brut : 11 g **400 / 600 €**



73



72



75



71



76



74

77. **DUNHILL**, signé.
Paire de boutons de manchette de forme ronde en argent, ornée d'une plaque de lapis-lazuli.
Poids brut : 12 g **60 / 100 €**
78. **Collier** en or jaune 14k 585 millièmes torsadé retenant en pendentif une croix en or.
Poids : 22 g **80 / 120 €**
79. **Lot** de quatre bagues ou chevières en or, certaines ornées de pierres fines.
Poids brut : 22 g **100 / 150 €**
80. **CIRIBELLI**.
Paire de boutons de manchette en or gris à décor mouvementé sertis de diamants noirs.
Poids brut : 12 g **100 / 120 €**
81. **Bracelet** articulé en or jaune, les maillons plats à entrelacs.
Longueur : 23 cm
Poids : 12 g **100 / 200 €**
82. **Lot** en métal, certaines parties en argent comprenant sept paires de boutons de manchette, un bouton de manchette à décor de montre en or et un petit bracelet en métal et pierres de synthèse.
Poids brut de l'or : 6 g
Poids brut de l'argent : 35 g **100 / 120 €**
83. **HERMES**, signé.
Paire de boutons de manchette de forme ovale en argent.
Poids : 12 g **50 / 80 €**
84. **HERMES**, signé et numéroté.
Bague boule en argent uni.
Poids brut : 24 g **100 / 200 €**
85. **HERMES PARIS**, signé.
Collier et bracelet articulés en argent à maillons gourmettes plats limés.
Le fermoir boucle Longueur du collier : 43 cm
Longueur du bracelet : 21 cm
Poids total : 267 g **220 / 400 €**
86. **HERMES**, signé et numéroté sur un.
Paire de boutons de manchette en or jaune torsadé à décor de nœuds de cordage.
Poids : 24 g **700 / 800 €**



85



84



86



85



83

HERMÈS

- 87. Paire de boucles d'oreilles**, système pour oreilles percées, en or gris supportant chacune une perle de culture grise surmontée d'un petit diamant.
Poids brut : 4 g **100 / 120 €**
- 88. Bague** mouvementée en or gris 14kt 585 millièmes partiellement sertie de diamants baguettes.
Tour de doigt : 54.5
Poids brut : 7 g **120 / 180 €**
- 89. Collier** articulé en argent supportant un motif carré en or et argent à angles arrondis orné de torsades dans un entourage de petits diamants.
Poids brut : 56 g **180 / 220 €**
- 90. Collier** articulé en or gris à maillons chaîne d'ancre supportant en pendentif un motif croix serti de diamants taillés en rose.
Poids brut : 10 g **180 / 220 €**
- 91. Chaîne** tour de cou en or jaune supportant en pendentif un motif rond ouvrant en or jaune appliqué d'un fer à cheval serti d'un petit diamant taillé en rose.
Poids brut : 10 g **180 / 220 €**
- 92. CHOPARD**, modèle Happy Diamond, signé et numéroté.
Un bouton d'oreille en or gris de forme carré orné au centre d'un diamant mobile dans un entourage de petits diamants.
Poids brut : 4 g
(manque le système alpa) **60 / 120 €**
- 93. CHOPARD**, signé et numéroté.
Paire de boutons d'oreilles, système pour oreilles percées, de forme cœur en or gris ornés au centre de trois petits diamants mobiles.
Poids brut : 6 g **180 / 220 €**
- 94. CHOPARD**, modèle Happy signé et numéroté.
Bague à triple godrons en or gris, le chaton de forme carré renfermant un petit diamant mobile dans un entourage de diamants.
Tour de doigt : env 54
Poids brut : 19 g **300 / 500 €**
- 95. CHOPARD**, modèle Happy diamond, signé.
Bague cœur en or jaune ornée au centre d'un petit diamant mobile dans un entourage de diamants ronds.
Tour de doigt : 52.5
Poids brut : 6 g **400 / 600 €**
- 96. CHOPARD**, modèle Happy, signé et numéroté.
Collier et une paire de boucles d'oreilles (système pour oreilles percées) en or gris ornés de motifs carrés renfermant un diamant mobile dans un entourage de petits diamants.
Poids brut : 39 g **600 / 1 000 €**



96



96



92



93



94



95

CHOPARD

- 97. Deux bracelets** articulés en argent et vermeil gravés d'un envoi partiellement sertis de diamants de couleur fantaisie.
Poids brut : 34 g **180 / 220 €**
- 98. Alliance** en or gris sertie de diamants ronds de taille brillant.
Tour de doigt : 51
Poids brut : 5 g **200 / 400 €**
- 99. Bague** en or jaune ornée d'un motif central torsadé sertie de diamants entre deux lignes de petits diamants.
Tour de doigt : 57.5
Poids brut : 8 g **300 / 500 €**
- 100. Un bouton d'oreille** en or gris serti d'un diamant solitaire de forme ronde et de taille brillant.
Poids brut : 1 g **300 / 500 €**
- 101. Paire de boucles d'oreilles**, système pour oreilles percées, de forme rectangulaire à pans coupés sertie au centre d'un saphir dans un entourage de petits diamants.
Poids brut : 6 g **400 / 600 €**
- 102. Lot** monté en argent serti de pierres fines et synthétiques comprenant : boucles d'oreilles, alliances, bracelet, etc, certaines parties en métal.
Poids brut : 27 g
On y joint un lot en or ou monté en or 18k et 14k 585 millièmes serti de pierres fines ou synthétiques, certaines parties en métal comprenant : boucles d'oreilles et divers.
Poids brut : 60 g **400 / 600 €**
- 103. BULGARI**, modèle BZéro1, signé.
Bague anneau en céramique blanche, la monture en or rose.
Tour de doigt : 54.
Poids brut : 10 g **60 / 100 €**
- 104. TIFFANY.**
Paire de boucles d'oreilles «créoles» en or jaune uni.
(Système pour oreilles percées).
Poids brut : 14 g **180 / 220 €**
- 105. TIFFANY**, signé.
Bracelet articulé en or jaune tressé.
Longueur : 19 cm
Poids : 33 g **400 / 500 €**
- 106. BULGARI**, signé.
Collier articulé en or gris à maillons géométriques supportant en pendentif un motif de même modèle plus important partiellement serti de diamants.
Poids brut : 32 g **600 / 1 000 €**



TIFFANY & CO
BULGARI

- 107. Pendentif** orné au centre d'une pièce canadienne de cinquante dollars de 2002 en or.
(Elisabeth II)
Poids : 36 g **500 / 700 €**
- 108. Lot** en or 18k, 14k 585 millièmes et métal, certains sertis de pierres fines et synthétiques comprenant : boucles d'oreilles, alliances et partie de collier.
Poids brut : 93 g **700 / 1 000 €**
- 109. CARTIER**, signé et numéroté.
Anneau de forme ovale en or rose chiffré «Love» serti d'un petit diamant rond retenu par un cordonnet en soie verte.
Poids brut : 4 g **60 / 100 €**
- 110. CARTIER**, modèle Trinity signé et numéroté.
Bague trois anneaux en or gris.
Tour de doigt : 56.
Poids : 10 g **100 / 200 €**
- 111. CARTIER, signé.**
Paire de boutons de manchette de forme ronde en argent ornés du monogramme Cartier sur fond d'émail rose translucide.
Poids brut : 21 g **100 / 120 €**
- 112. Chaîne** tour de cou en or gris à maillons chaîne d'ancre supportant en pendentif un petit tournevis, son étui en or gris.
CARTIER pour modèle LOVE.
Poids brut : 17 g **150 / 200 €**
- 113. CARTIER**, modèle Trinity, signé.
Bague composée de trois anneaux en ors de trois tons.
Tour de doigt : 52
Poids : 15 g **200 / 300 €**
- 114. CARTIER**, modèle Tank, signé et numéroté.
Bague chevalière en or gris ornée d'un cabochon d'onyx de forme carrée.
Tour de doigt : 54
Poids brut : 21 g **400 / 600 €**
- 115. CARTIER**, signé et numéroté.
Bague trois anneaux en ors de trois tons, l'un d'entre eux pavé de petits diamants ronds.
Tour de doigt : env 53
Poids brut : 15 g **800 / 1 200 €**
- 116. CARTIER**, signé et numéroté.
Bracelet articulé en or jaune, les maillons de forme rectangulaire sertis de petits diamants ronds, le fermoir boucle.
Longueur : 18 cm
Poids brut : 28 g **1 200 / 1 800 €**



111

112

114

113

115

110

116

109

CARTIER

- 117. Pendentif** cœur en or et acier monogrammé «B» serti de petits diamants retenu par une chaîne en or.
Poids brut : 16 g **200 / 300 €**
- 118. Collier** en or jaune 14 K 585 millièmes torsadé supportant en pendentif une pièce de 20 francs française en or 1897 frappée à Paris, la monture en or 14K 585 millièmes.
Poids brut : 28 g **200 / 300 €**
- 119. Lot** comprenant deux paires et un bouton de manchette 14k 585 millièmes et un bouton de manchette en or 18 K.
(Tiffany pour une paire).
Poids brut de l'or : 36 g
On y joint une paire de boutons de manchette en métal. **200 / 300 €**
- 120. Lot** en métal et argent comprenant : huit colliers ; un bracelet et une paire de boucles d'oreilles fantaisie.
Poids brut : 220 g **200 / 300 €**
- 121. TIFFANY**, signé.
Paire de boutons de manchette ornés de bâtonnets cylindriques en onyx, la monture en argent.
Poids brut : 11 g **100 / 200 €**
- 122. Deux motifs**, chacun orné d'une perle de culture grise (Tahiti), la monture torsadée en or gris sertie de petits diamants.
Poids brut : 8 g **200 / 300 €**
- 123. PIAGET**, signé et numéroté
Large bague anneau en or gris composée de trois anneaux mobiles partiellement sertis de petits diamants.
Poids brut : 13 g
Tour de doigt : 54 **300 / 500 €**
- 124. CHAUMET**, modèle Cœur Liens, signé et numéroté.
Collier articulé en or gris supportant un pendentif coulissant à décor de cœur pavé de petits diamants retenu par double lien entrecroisé.
Poids brut : 20 g **300 / 500 €**
- 125. BOUCHERON**, signé et numéroté.
Collier deux rangs en or gris torsadé orné au centre d'un motif ovale partiellement serti de diamants.
Poids brut : 15 g **300 / 400 €**
- 126. CHAUMET**, signé et numéroté.
Bague à enroulement en or gris partiellement sertie de diamants ronds et baguettes, ornée à une extrémité d'un diamant « briolette » retenu par un petit diamant taillé en rose, mobile en pampille.
Tour de doigt : 53
Poids brut : 4 g **800 / 1 200 €**



125



124



121



122



123



126

- 127. Collier** articulé en or jaune supportant un pendentif croix en or gris serti de diamants ronds et baguettes.
Poids brut : 12 g **250 / 320 €**
- 128. BARAKA**, signé.
Bracelet souple en caoutchouc noir orné de motifs en or, celui du centre serti de trois petits diamants.
Poids brut : 23 g **250 / 300 €**
- 129. Bague** boucle en or gris ornée de diamants ronds, certains de couleur noire, supportant trois petites boules en pampille.
Tour de doigt : 53
Poids brut : 24 g **300 / 500 €**
- 130. Bague** boule en or jaune pavée de diamants ronds de taille brillant.
Tour de doigt : 51
Poids brut : 7 g **300 / 400 €**
- 131. Bague** ruban en or jaune et gris partiellement sertie de diamants ronds de taille brillant.
Tour de doigt : env 52
Poids brut : 9 g **300 / 400 €**
- 132. Large bague** en or gris ajouré ornée au centre de guirlandes de fleurs partiellement sertie de diamants entre deux lignes de petits diamants.
Tour de doigt : 53/54
Poids brut : 10 g **300 / 400 €**
- 133. Bague** large anneau en or jaune partiellement ajouré à décor de motifs divers sertis de diamants ronds et baguettes.
Tour de doigt : 53
Poids brut : 14 g **400 / 500 €**
- 134. MOUAWAD**, signé.
Parure en or gris comprenant une bague et une paire de boucles d'oreilles, pavée au centre de pierres fines vertes taillées en rose dans des entourages de petits diamants.
Tour de doigt : 52
Poids brut : 25 g **1 200 / 1 800 €**
- 135. Bague** en or figurant une pieuvre sertie de diamants ronds de taille brillant posée sur un pavage de saphirs.
Travail italien.
Tour de doigt : 53/54
Poids brut : 25 g **1 800 / 2 200 €**



134



135



130



129



131



133



132

- 136. Bague** à enroulement en ors de trois tons, l'extrémité pavée de petits diamants ronds.
Tour de doigt : 51/52
Poids brut : 10 g **220 / 300 €**
- 137. D GRISOGONO.**
Bague en or gris composée d'un ensemble d'anneaux, trois d'entre eux sertis de petits diamants.
Tour de doigt : 54
Poids brut : 30 g **400 / 700 €**
- 138. Bracelet** en or gris composé de trois lignes de diamants ronds serti-clos.
Longueur : 16,5 cm
Poids brut : 19 g **400 / 600 €**
- 139. Alliance** en or sertie de diamants de forme princesse.
Tour de doigt : 54.5
Poids brut : 4 g **400 / 600 €**
- 140. Paire de boucles d'oreilles** en or gris, système pour oreilles percées, ornées au centre de diamants de taille princesse entre deux lignes de diamants ronds.
Poids brut : 7 g **400 / 700 €**
- 141. Bague** bandeau en or gris, incurvée et ornée d'un semis de petits diamants ronds de taille brillant.
Tour de doigt : 56
Poids brut : 16 g **500 / 600 €**
- 142. GARRARD, Austria.**
Pendentif rond en or gris ajouré composé de lignes de diamants ronds de taille brillant.
Diamètre : 38,5 cm
Poids brut : 13 g **600 / 1 000 €**
- 143. Bague** bandeau en platine sertie au centre d'une ligne de diamants baguettes entre deux lignes de diamants de taille princesse.
Tour de doigt : 50
Poids brut : 18 g **1 000 / 1 200 €**
- 144. Bague** en or gris simulant une boucle sertie de diamants de taille princesse et de forme ronde.
Tour de doigt : 55.5
Poids brut : 17 g **1 000 / 1 200 €**
- 145. Bracelet** articulé en or gris sertie d'une ligne de quarante-six diamants de taille princesse.
Poids brut : 34 g
Longueur : 18,5 cm **3 000 / 4 000 €**

142



140



144



141



143



138



137



136



139



145



146. Bague sertie d'un diamant solitaire de forme ronde et de taille brillant, la monture en or gris ornée de deux diamants de forme poire.
 Tour de doigt : 50
 Poids brut : 7 g
 Poids du diamant : 3.00 ct
 Accompagné de son rapport d'analyse diamant n°315667 du L.F.G. du 14/01/2016
 précisant : couleur H - pureté VS1 - sans fluorescence.

15 000 / 20 000 €

147. Bague sertie d'un diamant rectangulaire à pans coupés, la monture en or gris entièrement sertie de petits diamants ronds.
 Tour de doigt : 54.5/55
 Poids brut : 7 g
 Poids du diamant : 4.18 ct
 Accompagné de son rapport d'analyse diamant n°315668 du L.F.G. du 14/01/2016
 précisant : couleur F - pureté VVS2 - faible fluorescence.

40 000 / 50 000 €

LABORATOIRE FRANÇAIS DE GEMMOLOGIE

LE SERVICE AU PUBLIC DU CONTRÔLE DES DIAMANTS, PERLES, FINES ET PIERRES PRÉCIEUSES
 30, RUE NOTRE DAME DES VICTOIRES - 75002 PARIS - TEL : 33 (0)1 40 20 25 45 - FAX : 33 (0)1 40 20 26 75
 FRENCH GEMMOLOGICAL LABORATORY
 SERVICE FOR THE CONTROL OF DIAMONDS, NATURAL PEARLS AND PRECIOUS STONES
 www.laboratoire-francais-gemologie.fr

RAPPORT D'ANALYSE DIAMANT n° 315667
Diamond grading report

Paris, le 14/01/2016

Forme - Taille / Shape - Cut : **Ronde - Brillant / Round - Brilliant cut**

Dimensions / Measurements : **8.94 - 9.04 x 5.79 mm**

Masse / Mass : **3.00 carat(s)**

Couleur / Color grade : **Blanc / H**

Pureté / Clarity grade : **Très petites inclusions / VS1**

Taille / Cut grade : **Bon / Good**

Fluorescence / Fluorescence : **Aucune / None**

Type / Type : **Is**

Polissage / Polish : **Très bon / Very good**

Symétrie / Symmetry : **Bonne / Good**

Commentaires / Comments :
 • Tenons de la forme au brut / Natural





Diagramme de pavé / Clarity diagram



Echelle de couleur / Color scale



Echelle de pureté / Clarity scale

Laboratoire Français de Gemmologie
 French Gemological Laboratory

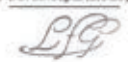

LABORATOIRE FRANÇAIS DE GEMMOLOGIE

LE SERVICE AU PUBLIC DU CONTRÔLE DES DIAMANTS, PERLES, FINES ET PIERRES PRÉCIEUSES
 30, RUE NOTRE DAME DES VICTOIRES - 75002 PARIS - TEL : 33 (0)1 40 20 25 45 - FAX : 33 (0)1 40 20 26 75
 FRENCH GEMMOLOGICAL LABORATORY
 SERVICE FOR THE CONTROL OF DIAMONDS, NATURAL PEARLS AND PRECIOUS STONES
 www.laboratoire-francais-gemologie.fr

RAPPORT D'ANALYSE DIAMANT n° 315668
Diamond grading report

Paris, le 14/01/2016

Forme - Taille : **Rectangle, à pans coupés - à degrés, dite "Emeraude" / Corner-cut rectangle - Step cut, "Emerald cut"**

Dimensions / Measurements : **11.38 x 8.48 x 5.08 mm**

Masse / Mass : **4.18 carat(s)**

Couleur / Color grade : **Blanc extra + / F**

Pureté / Clarity grade : **Minuscules inclusions / VVS2**

Taille / Cut grade : **Très bon / Very good**

Fluorescence / Fluorescence : **Faible / Weak**

Type / Type : **Is**

Polissage / Polish : **Très bon / Very good**

Symétrie / Symmetry : **Très bonne / Very good**

Commentaires / Comments : -





Diagramme de pavé / Clarity diagram



Echelle de couleur / Color scale

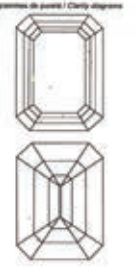

Echelle de pureté / Clarity scale

Laboratoire Français de Gemmologie
 French Gemological Laboratory



147



146



MONTRES

- 148. Lot** de montres de dame, en métal doré.
Une YONGER & BRESSON, sur bracelet cuir.
Une GUCCI, sur bracelet métal.
(En l'état) **20 / 30 €**
- 149. BALENCIAGA**, réf. 118281226.
Montre-bracelet de dame, figurant une ceinture, en acier, heures et minutes par guichets dans un cadran rond beige.
Mouvement quartz.
(En l'état, prévoir pile) **20 / 30 €**
- 150. NAUTICA**, n° N00455.
Montre d'homme, ronde (45 mm), métal chromé fond acier, cadran champagne, chiffres arabes.
Mouvement quartz, trotteuse centrale, grand guichet à trois heures.
Bracelet cuir marron, boucle ardillon acier d'origine.
(En l'état, prévoir pile) **20 / 40 €**
- 151. SWATCH.**
Lot de quatre montres d'homme, dont une faisant chronographe sur bracelet métal.
(En l'état) **30 / 50 €**
- 152. SWATCH.**
Lot de deux montres d'homme, faisant chronographe sur bracelet métal.
(En l'état) **30 / 40 €**
- 153. SWISS ARMY.**
Lot de deux montres d'homme, dont une sur bracelet métal, cadran blanc, chiffres arabes, mouvement quartz «Ronda».
(En l'état, prévoir pile) **40 / 60 €**
- 154. CERRUTI**, réf 10080-1.
Montre d'homme, ronde, en métal noir, faisant chronographe, cadran noir trois compteurs, datographe guichet à quatre heures.
Mouvement quartz.
Bracelet cuir noir, boucle double dépliant.
(En l'état, prévoir pile) **50 / 100 €**
- 155. VERSACE**, n° 990137-10684.
Montre d'homme, rectangulaire galbée, en acier, cadran argenté mat, quatre chiffres arabes et plots.
Mouvement quartz, calibre ETA 901.001.
Bracelet cuir noir, boucle dépliant acier d'origine.
(En l'état, prévoir pile) **80 / 120 €**
- 156. BAUME & MERCIER, Linéa**, réf. 3231362 - 65305.
Montre de dame, en acier, le fond vissé par quatre vis, lunette gravée de chiffres arabes, cadran blanc.
Mouvement quartz, calibre BM5057.
Bracelet cuir marron deux tours, boucle ardillon acier d'origine.
(En l'état, prévoir pile) **100 / 200 €**
- 157. CORUM, Horizontal** réf 130.330.47, n° 669349.
Montre de dame, rectangulaire, le centre cylindrique et mobile, lunette sertie d'une ligne de diamants à trois heures et neuf heures, cadran argenté nu.
Mouvement quartz.
Bracelet en satin noir (neuf et non d'origine).
Boucle ardillon acier d'origine.
(En l'état, prévoir pile) **800 / 1 200 €**
- 158. CHAUMET.**
Montre bracelet d'homme, ronde (40 mm), en acier, cadran argenté guilloché pointes de diamant, chiffres arabes et index.
Mouvement quartz faisant chronographe, trois compteurs, datographe guichet à quatre heures.
Tour de poignet : 18,8 cm.
(En l'état, prévoir pile) **800 / 1 200 €**
- 159. CHANEL**, modèle J12.
Montre-bracelet de dame, en céramique blanche, lunette tournante en céramique blanche, cadran blanc incrusté de douze petits diamants.
Mouvement quartz, trotteuse centrale, datographe guichet à quatre heures.
Calibre 956 617 réf OM76222.
Tour de poignet : 14,5 cm.
(En l'état) **1 000 / 1 500 €**
- 160. CHANEL**, modèle J12.
Montre-bracelet de dame, en céramique noire, la lunette incrustée de vingt-quatre diamants, cadran noir, chiffres romains visants.
Mouvement quartz, trotteuse centrale, datographe guichet à quatre heures.
Calibre 956 612 réf ZR30953.
Tour de poignet : 14,5 cm.
(En l'état, prévoir pile) **2 000 / 3 000 €**
- 161. AUDEMARS PIGUET, Royal Oak Off Shore**, n° 10563 réf G27615.
Montre d'homme, en acier, lunette noire, cadran argenté gros chiffres arabes.
Mouvement automatique faisant chronographe, trois compteurs, datographe guichet à trois heures, calibre 2326, n° 706282.
Bracelet caoutchouc noir, boucle dépliant acier d'origine.
4 000 / 6 000 €



158



159



161



160



157

ARGENTERIE

- 162. Cuiller à ragoût** en argent, modèle uni-plat, gravée d'armoiries surmontées d'une couronne comtale.
PARIS 1798-1809
Orfèvre : Pierre Benoit LORILLON
Poids : 148 g - Longueur : 32 cm
(Petits chocs et usure du cuilleron) **60 / 100 €**
- 163. Monture d'huilier** en argent, la base rectangulaire gravée d'armoiries d'alliance posant sur quatre pieds griffes. Les supports ajourés à décor de personnages antiques portant une léonté. La prise à pans terminée par un anneau.
PARIS 1809-1819
Orfèvre : Jean-Pierre Nicolas BIBRON.
Poids : 450 g - Longueur : 20,7 cm - Hauteur : 31,5 cm
(Accidents, manques, enfoncement) **150 / 200 €**
- 164. Douze couverts** à entremet en vermeil, modèle filets.
PROVINCE 1819-1838
Poids : 1.135 kg **500 / 700 €**
- 165. Quatre salerons** ronds en argent ajouré posant sur une base quadripode feuillagée, le corps à motifs d'entrelacs.
Avec leurs intérieurs en verre.
Fin du XIX^e siècle
Orfèvre : DEBAIN
Poids : 180 g
(Un intérieur cassé) **80 / 120 €**
- 166. Etui à cire et boîte** posant sur un piédouche, le couvercle à charnière, en vermeil décorés en repoussé de branches fleuries dans des réserves.
PARIS 1750-1756 pour l'étui. SUÈDE XIX^e siècle pour la boîte.
Poids : 52 g
(Légères usures) **100 / 200 €**
- 167. Timbale tulipe** en argent uni, le col fileté posant sur un piédouche godronné, marqué «L.COULOS».
POITIERS fin XVIII^e siècle.
Maître Orfèvre : Charles Louis MINAULT
Poids : 105 g - Hauteur : 10,3 cm **100 / 120 €**
- 168. Timbale tulipe** en argent décorée sur deux registres d'une frise de lambrequins, coquilles et cartouches sur fond amati posant sur un piédouche godronné.
PARIS 1755
Poids : 192 g - Hauteur : 11 cm
(Restaurations - choc et enfoncement du pied) **300 / 400 €**
- 169. Cafetière** en argent uni tripode. Le versoir cannelé à couvre bec. Le couvercle à charnière et appui-pouce. Le manche latéral vissant en bois noirci.
PARIS 1789. Maître Orfèvre : François PICARD
Poids brut : 680 g - Hauteur : 21,5 cm
(Chocs, enfoncement de la prise - restauration au bord) **400 / 600 €**



170. Cave à liqueur en argent de forme ronde posant sur quatre pieds boules.
 Les supports ajourés à décor de nymphes ailées. La prise centrale monogrammée à sa base, surmontée d'un anneau torsadée sur un tertre de fruits.
 PARIS 1798-1809
 Orfèvre : Pierre Jacques MEURICE
 Avec quatre flacons en verre «pointe de diamants» (*flacons postérieurs - accident à l'un, bouchons de tailles différentes*).
 Poids de l'argent : 1.340 kg - Hauteur : 31,5 cm - Diamètre : 24 cm
 (*Petite restauration sur un pied*)

500 / 700 €

171. Légumier couvert en argent uni de forme rectangulaire, le bord et le couvercle soulignés d'une frise de godrons tors à agrafes feuillagées. Il est monogrammé postérieurement dans un écusson. La graine du couvercle en forme d'anneau amovible permettant la transformation du couvercle en plat.
 Travail anglais, probablement LONDRES 1792-1793.
 Poids : 2,390 kg

800 / 1 200 €

- 172. Chope** couverte tripode en argent décorée en repoussé à mi-corps d'un cartouche et rinceaux feuillagés. Le couvercle à charnière. L'appui-pouce et les pieds en forme de lions couronnés. STERLING fin XIX^e, début XX^e siècle.
Poids : 725 g
Hauteur : 16 cm **300 / 500 €**
- 173. Lot** en argent comprenant : crochet de châtelaine, modèle vase de fleurs, Orfèvre : Edmond LOZE, Niort 2nde moitié du XIX^e siècle ; crochet de châtelaine, modèle panier fleuri, Province 1819-1838 ; une pince à cigarettes surmontée d'un rat ; sujet grivois figurant un militaire, retenu par une chaîne, XIX^e siècle.
Poids : 110 g **120 / 200 €**
- 174. Lot** en argent comprenant : six montures de zarfs filigrannés ; une coupelle (accident) ; une boule ajourée à motifs géométriques ; un vase.
Travail Ottoman et extrême oriental.
Poids : 418 g **120 / 200 €**
- 175. Coupe** sur piédouche en argent décorée des armes et de la devise de Paris «FLUCTUAT NEC MERGITUR» dédicacée à Monsieur Fabius de Champville et datée 1924, dans un entourage de branches fleuries.
SHEFFIELD 1899
Poids : 390 g
Hauteur : 24,5 cm **100 / 180 €**
- 176. Saleron** double en argent et vermeil de forme ronde posant sur un piédouche décoré en repoussé de rinceaux. La prise en forme de cupidon.
Travail étranger du XVIII^e siècle.
Poids : 160 g
Hauteur : 12 cm
(Léger enfoncement et transformations) **100 / 200 €**
- 177. Lot** en argent comprenant : un gobelet de forme tronconique sur bête ; tasse à vin, l'anse serpentine, marquée «BONDU» ; tasse à vin, modèle à cupules et côtes torsées.
Travail étranger et français.
Poids : 220 g
(Chocs) **70 / 100 €**
- 178. Lot** en argent comprenant : un porte-monnaie en forme de coquille Saint-Jacques ; un porte cigarette et deux boîtes de forme rectangulaire à décor de scène troubadour, niellé ou guilloché.
Travail français.
Poids brut : 205 g **60 / 100 €**
- 179. Coupe** en bronze argenté d'après le canthare dit canthare d'Alesia signé «maison F. BARBEDIENNE Paris et Désiré ATTARGE-Fit».
Hauteur : 11,3 cm
Désiré ATTARGE (1820-1870), ciseleur chez BARBEDIENNE (1810-1892). Barbedienne parlait du travail de Désiré ATTARGE ainsi «sous la main intelligente duquel le métal s'assouplit et revêt des formes délicates». **60 / 120 €**
- 180. Tasse à vin** en argent uni marquée «GRASBAUM DE CLERMONT», l'anse anneau moulurée.
XIX^e siècle.
(Accidents)
On y joint une boîte à pilule en argent le couvercle à charnière décoré en repoussé d'un cartouche rocaille.
Poids total : 75 g **30 / 50 €**
- 181. Deux cuillers et un couteau** de table en argent. Les manches terminés par des personnages : chasseur, musicien...
Travail étranger en partie XIX^e siècle.
Poids brut : 148 g
On y joint une fourchette trident en métal argenté. **40 / 100 €**



172

175

179

174

176

177

180

177

173

181

178



182. Deux plats ronds en argent uni, modèle filets contours.

ODIOT (poinçonnés et signés Mon ODIOT).

Poids : 1.490 kg

Diamètres : 30,5 et 27 cm

450 / 650 €

183. Jatte ronde en cristal taillé, monogrammée posant sur un piédouche. La monture en argent ajouré à décor de ruban et frise de laurier croisés.

Poids brut : 1.145 kg

Diamètre : 23 cm

200 / 300 €

184. Aiguière en cristal taillé, la monture en argent à décor ciselé de pampres et volutes feuillagées ajouré. Elle est monogrammée «CS» dans un cartouche et pose sur un piédouche perlé.

Poids brut : 1.072 kg

Hauteur : 30 cm

200 / 400 €

185. Théière et sucrier couvert en argent uni à fond plat, le versoir «tête de canard», les couvercles à doucine, la prise en forme de fruit sur tertre godronné. L'anse en bois.

TETARD Frères

Poids brut : 820 g

200 / 300 €

186.* Saucière ovale et son plateau en argent, soulignée d'une mouleure de trèfles à agrafes feuillagées.

(Léger enfoncement).

Poids : 596 g

160 / 220 €



189



188



187



190

187. Ménagère en argent souligné d'une frise de perles, tore de laurier et monogrammée, comprenant : dix-huit couverts de table ; dix-huit couverts à entremet ; douze cuillers à thé ; dix-huit couteaux de table ; dix-huit à fromage, les manches en ivoire monogrammés, les lames en métal ; dix-huit couteaux à fruits, les lames en argent (*félés*).

Orfèvre : LAGRIFFOUL.

Poids de l'argent : 5.190 g - Poids brut des couteaux lames argent : 605 g

1 600 / 2 000 €

188. Partie de ménagère, modèle jonc et coquilles comprenant : douze couverts à entremets ; douze couverts et deux pièces de service à poisson ; douze couteaux de table et douze couteaux à entremets, les manches en argent fourré, les lames métal.

Orfèvre : Société RICHARD & Cie.

Poids de l'argent : 2.448 kg - Poids brut des couteaux : 1.650 kg

1 200 / 1 800 €

189. Ménagère en argent, modèle lotiforme comprenant : douze couverts de table ; douze couverts à entremets ; douze cuillers à thé ; une louche ; une cuiller à ragoût.

Poids : 3.720 kg

On y joint six couverts et douze couteaux à poisson en métal argenté.

Pour l'ensemble : SAGLIER frères.

1 200 / 1 800 €

190. Ménagère en argent, modèle rocaille, monogrammé en applique comprenant : neuf couverts de table ; huit couverts et une cuiller à entremet ; neuf pelles à glace ; neuf cuillers à thé ; deux pièces de service à glace ; neuf couteaux de table et neuf couteaux à entremet, manches argent fourré, lames métal et neuf couteaux à fruits, lames argent.

Poids de l'argent : 3,230 kg - Poids des couteaux : 1,940 kg

1 200 / 1 600 €

- 191. Ménagère** en argent, l'attache et la spatule à décor feuillagé et perlé, monogrammé en partie comprenant : douze couverts de table ; douze couverts à entremet ; douze couverts à poisson ; douze cuillers à thé et une pelle à gâteau.
Orfèvres : GILBERT et TETARD Frères.
Poids : 4.950 kg **1 400 / 1 800 €**
- 192. Douze couverts** de table en argent, modèle à coquille feuillagée, chute de fleurs, monogrammé.
HENIN & VIVIER
Poids : 2.020 kg
On y joint quatre cuillers et deux fourchettes de table en argent, modèle filets.
Poids : 435 g **700 / 1 000 €**
- 193. Douze couverts** de table en argent à décor feuillagé, monogrammés «V.D.»
Veuve COMPERE.
Poids : 2.070 kg **600 / 800 €**
- 194. Partie de ménagère** en argent uni, modèle à gradins, monogrammée «L.B.G» comprenant : douze fourchettes de table ; douze couverts à entremet.
RAVINET D'ENFERT.
Poids : 2.255 kg **600 / 1 000 €**
- 195. Un plat** rond et creux et un plat ovale en argent, modèle filets contours, monogrammés «GL» sur l'aile.
Poids : 1.875 kg
Longueur : 44 cm
Diamètre : 32 cm
(Chocs) **500 / 700 €**
- 196. Un plat** rond et creux et un plat ovale en argent uni, modèle filets contours, monogrammés sur l'aile.
ODIOT pour un.
Poids : 1.720 kg
Diamètre : 30,5 cm
Longueur : 40,5 cm
(Poinçonné et signé Odioat à Paris) **500 / 700 €**
- 197. Ensemble en argent** uni, l'aile soulignée d'agrafes feuillagées comprenant : un plat ovale et deux plats ronds.
Travail étranger, signé CAMUSSO, Pérou pour un.
Poids : 1.720 kg
Longueur : 40 cm
Diamètre : 27 cm
(Modèles différents) **500 / 700 €**
- 198. Service à thé café** en argent, modèle balustre à pans posant sur un piédoche. La prise ovoïde, l'attache godronnée, comprenant : théière, cafetière, crémier (enfonce-ment du pied).
SCHIFFMACHER
Poids brut : 1.450 kg **400 / 600 €**
- 199. Six couverts** de table en argent, modèle piriforme décoré en applique de volutes et branches de roseau.
DEBAIN
Poids : 980 g **300 / 500 €**
- 200. Ensemble de plats** en argent comprenant : deux jattes à contours, martelées ; un petit plat ovale et un plat rond à contours perlés partiellement martelés.
Travail oriental.
Poids : 1.058 kg
(Modèles différents) **300 / 500 €**
- 201. Plateau** ovale en argent uni, modèle filets contours.
Travail étranger.
(Léger enfoncement)
Poids : 1.080 kg
Longueur : 46,5 cm
Largeur : 35,5 cm **300 / 500 €**
- 202. Plateau** rond en argent uni à contours.
Travail étranger.
Poids : 1.065 kg
Diamètre : 40 cm **300 / 500 €**
- 203. Lot** en argent comprenant : six couverts à entremet décorés en applique de feuillages, d'un mufler de lion et monogrammé «C.B» ; deux couverts d'enfant (usures) ; une pelle à glace, manche ajouré, cuilleron en vermeil ciselé ; une pelle à fraises, modèle « rocaille».
Poids : 945 g **250 / 350 €**
- 204. Huit couverts** à entremet en argent, modèle violon feuillagé, l'attache à décor de treillis feuillagé.
Orfèvre : Veuve COMPERE.
Poids : 800 g **200 / 300 €**
- 205. Jatte à oreilles** en argent, soulignée d'une moulure de perles à agrafes de palmettes.
Poids : 600 g
Longueur aux anses : 32 cm
Diamètre : 23 cm **180 / 220 €**
- 206. Jatte** carrée à contours en argent uni, monogrammée, l'aile soulignée d'un tore de laurier enrubanné.
Orfèvre : Paul DEVAUX
Poids : 540 g
Dimensions : 23,5 x 23,5 cm **160 / 200 €**
- 207. Petit plat** rond en argent, modèle filets contours soulignés de vagues.
GAVARD.
Poids : 490 g
Diamètre : 25 cm **120 / 180 €**
- 208. Dix-huit couteaux** à entremet, les manches en argent fourré à décor de médaillons perlés monogrammés, les lames en métal.
Poids brut : 800 g
(Accidents) **120 / 200 €**
- 209. Ensemble de couteaux** comprenant : douze couteaux à fruits, les manches en argent fourré à décor de médaillon enrubanné, les lames en argent ; quatre couteaux à fromage et huit couteaux de table, les manches en argent fourré, modèle filets contours feuillagés timbrés d'armoiries double en applique.
(Accidents, manques).
Poids brut : 1.395 kg **120 / 200 €**

- 210. Porte huilier** en argent de forme mouvementée posant sur quatre pieds à enroulement. Les supports à décor d'entrelacs ajourés. La prise centrale soulignée d'agrafes feuillagées.
Fin du XIX^e siècle
Poids : 430 g
Hauteur : 25,5 cm
(*Petits chocs, restauration*) **120 / 200 €**
- 211.* Deux boîtes** de toilette en cristal taillé de forme ovale, les couvercles en argent décorés en repoussé de branches et agrafes feuillagées, monogrammées.
Poids de l'argent : 210 g
(*Petits chocs*) **100 / 150 €**
- 212. Service à poisson** en argent à décor de perles ovoïdes. LAPPARA & GABRIEL.
Poids : 265 g
On y joint un couvert à salade, les manches en argent fourré, à décor feuillagé et monogrammé, les hauts en corne.
Poids brut : 136 g **100 / 150 €**
- 213. Deux louches** en argent, modèles uni-plat et filets, monogrammées.
PROVINCE 1798-1809 et MINERVE.
Poids : 400 g
(*Chocs au cuilleron*) **100 / 150 €**
- 214. Ensemble d'objets**, mobilier et sujets miniatures en argent et métal argenté comprenant : chaises, canapé, lampe, rémouleur..
Travail étranger.
Poids : 275 g **100 / 150 €**
- 215. Ensemble de deux couverts** à salade, un en argent modèle «fer de lance» ; un manche en argent fourré guilloché, les hauts en ivoire.
Poids : 207 g
Poids de l'argent fourré : 160 g
(*Accidents*) **80 / 120 €**
- 216. Lot** en argent comprenant :
- un gobelet droit, le col gravé d'une guirlande de fleurs, Province 1809-1819,
- une timbale à côtes torsées et vagues,
- un rond de serviette à décor de cartouches fleuris, monogrammé.
Poids : 240 g
(*Chocs sur les fonds*) **70 / 100 €**
- 217. Sept couteaux**, les manches en métal argenté fourré, les lames en acier signées KAINDLER à Paris.
(*Lames piquées, accidents et transformation pour un*).
Longueur : 22 cm **70 / 100 €**
- 218. Lot** en argent comprenant : service à hors d'œuvre quatre pièces guillochées, orfèvre : SUROT ; une cuiller saupoudreuse ; un passe thé, manche ajouré ; deux pinces à sucre.
Poids : 215 g
On y joint un couvert d'enfant en métal argenté.
70 / 100 €
- 219. Douze cuillers** à thé en vermeil à décor d'un médaillon entouré de pampres.
Fin XIX^e siècle
Poids : 215 g **70 / 120 €**
- 220. Deux cuillers** saupoudreuses en argent, une modèle guilloché et monogrammé, l'autre à décor feuillagé en applique.
Poids : 130 g
On y joint un passe thé en métal argenté, Christofle.
60 / 100 €
- 221. Lot comprenant** : une pelle à gâteau, le manche en ivoire, le haut en argent gravé de rinceaux fleuris.
HARLEUX
Poids brut : 92 g
On y joint douze fourchettes à gâteau en nacre et métal doré. (*Fêle*) **60 / 100 €**
- 222. Douze cuillers** à café en argent et vermeil, modèle à contours et volutes feuillagées.
RAVINET D'ENFERT.
Poids : 170 g **60 / 120 €**
- 223. Deux pelles à gâteau**, les manches en ivoire, les hauts en argent ciselé.
Poids brut : 235 g
(*Fêles et tâches et petits chocs*) **60 / 100 €**
- 224. Couvert** de service à poisson, les manches en argent fourré, à décor de cartouches feuillagés, les hauts en métal.
(*Petits chocs*)
Poids brut : 208 g **60 / 120 €**
- 225. Lot** en argent et vermeil comprenant : une petite coupe sur piédocouche souligné d'une moulure de feuilles d'eau, signée P. Maeght Paris ; une coupelle, le bord polylobé, décorée sur le fond d'un paysage hollandais, monogrammée, signée et poinçonnée Cardeilhac.
Poids : 145 g **60 / 120 €**
- 226. Pelle ramasse-miettes** en métal argenté, le manche figurant une tête de faisan, la pelle ciselée d'une gerbe de blé dans un cartouche.
Travail anglais de la Maison MAPPIN & WEBB.
Longueur : 34,7 cm **50 / 100 €**
- 227. Douze pelles à glace** en vermeil, le manche mouvementé à agrafes feuillagées, le cuilleron à décor feuillagé.
DEBAIN
Poids : 130 g
(*Accident pour une*) **40 / 100 €**
- 228. Ensemble de deux cuillers** saupoudreuses et un passe thé rond en argent.
Poids : 128 g
On y joint une cuiller saupoudreuse en métal argenté.
40 / 80 €
- 229. Deux pièces de service à découper**, les manches en argent fourré à décor feuillagé, les hauts en métal.
(*Transformation, petits chocs*)
Poids brut : 213 g **30 / 50 €**

OBJETS DE VITRINE

- 230. AMOUR** en bronze argenté, assis sur un dauphin.
Élément vers 1900.
H. 12 cm **40 / 80 €**
- 231. DEUX BIBELOTS** dans leurs étuis en galuchat :
- un dé en argent à décor floral - Fin XVIII^e siècle
- un nécessaire à parfum (*acc. et manques*) - Fin XVIII^e siècle
- début XIX^e siècle **200 / 250 €**
- 232. SIX BIBELOTS** du XIX^e siècle :
- une boîte laquée à décor nuagé or ;
- une boîte à décor de croisillons ;
- une boîte à bouquet de fleurs en médaillon (*acc.*) ;
- un médaillon en bois pressé : «IOAN III D.G. REX POLO-
NIARUM» (Jean III Sobieski, 1629-1696) ;
- une boîte miniature incrustée de métal ;
- une boîte ovale ornée d'une barque (*écaillures*) ;
L. 3,2 à 10,2 cm **50 / 80 €**
- 233. BOÎTE OVALE** en métal argenté, le couvercle marqueté
d'une église en bois divers, le bord à frises de fleurs.
Travail étranger, vers 1900 - L. 9,5 cm **40 / 60 €**
- 234. BOÎTE RONDE** commémorative, le couvercle et le fond
ornés d'une gravure vernie à décor rayonnant, représen-
tant l'un, le soleil avec des noms de députés et la men-
tion « 221 pour », l'autre, la lune avec d'autres noms de
députés et la mention «181 contre».
Époque Restauration. (*Quelques accidents*)
Diam. 8,8 cm
Note : le 16 mars 1830 la Chambre des Députés passe au vote sur
un projet d'adresse au roi Charles X : sur 402 votants, elle obtient 221
boules blanches (pour) contre 181 boules noires (contre). L'adresse
est adoptée. Pour résoudre la crise, Charles X dissout l'assemblée le
16 mai 1830, comptant sur l'arbitrage du peuple pour reconstituer une
majorité qui lui sera favorable. Mais à la surprise générale, les libéraux
l'emportent aux élections du 23 juin et du 19 juillet. De surcroît, les
libéraux se voient attribuer 274 sièges, soit 53 de plus qu'avant la
dissolution. Charles X est désavoué. **80 / 100 €**
- 235. BOÎTE RONDE** en bois de loupe, le couvercle orné
d'une miniature de jeune femme, monogrammée «M.V.»
Vers 1900. (*Fente en pourtour du couvercle*)
Diam. 9 cm **60 / 80 €**
- 236. TROIS BOÎTES** en écaille :
- rectangulaire, à bord sinueux ;
- en forme de coffret, sur âme de bois ;
- ovale, à médaillon gravé.
XIX^e siècle. (*Accidents*) - L. 10 à 7 cm **40 / 60 €**
- 237. TROIS BOÎTES :**
- à mouches, en corne incrustée d'une coupe oiselée et
fleurie, en métal et nacre (*très légers acc.*) - L. 5,8 cm
- ronde, en corne incrustée d'un branchage fleuri (*fendille*)
- en écaille, le portrait de Napoléon (?) en émail sur fond
guilloché vert. (*acc. à l'écaille*) **80 €**
- 238. QUATRE BOÎTES** dont trois rondes en ivoire et une ovale
en corne :
- en ivoire, ornée d'un buste en silhouette, l'intérieur en
écaille rouge. Vers 1800. Diamètre 5,5 cm
- en ivoire, le couvercle ajouré. Diamètre 6 cm
- en ivoire, à décor géométrique ;
- ovale, en corne et bois, à décor gravé d'un écu et de
colombes. L. 7,3 cm
(*Acc., fentes*) **150 €**
- 239. QUATRE BOÎTES :**
- rectangulaire, en ivoire peint, dans le goût de Watteau ;
- ronde, en papier mâché «Les Plaisirs d'hiver» ;
- ronde, en bois peint d'une ville suisse ;
- à allumettes, en bois peint du château de Chillon.
XIX^e siècle. (*Accidents*)
L. 10 à 7 cm **40 / 80 €**
- 240. DEUX BOÎTES RECTANGULAIRES** du XIX^e siècle :
- à jeune femme en médaillon et rinceaux, en métal gravé
et appliqué sur fond noir. L. 13 cm
- en argent filigrané, métal et ébène sculpté de pampres,
d'un cervidé et de fleurs (*quelques restaurations*). L. 10 cm
40 / 80 €
- 241. DEUX BOÎTES RONDES** à décor d'une colonne stylisée :
- l'une en ivoire, le cartouche losangé à fond vert ;
Diamètre 4,2 cm
- l'autre en écaille, le cartouche losangé à fond bleu ;
Diamètre 6,4 cm
XIX^e siècle. (*Accidents*) **60 / 80 €**
- 242. SIX BOÎTES RONDES** diverses en bois, corne et papier
mâché.
XIX^e siècle. (*4 accidentées*)
Diam. 4,7 à 8 cm **40 / 60 €**
- 243. COFFRET À COUTURE** en laque noir et or, avec ses
nombreux accessoires en ivoire.
Canton, XIX^e siècle. (*Décor du couvercle usé, accidents et manques*)
H. 15 cm - L. 33 cm **120 / 150 €**
- 244. TROIS ÉTUIS TUBULAIRES :**
- marbré rouge, en laque, bois et écaille ;
XVIII^e siècle - L. 12,7 cm
- en ébène, l'écu en métal ;
XIX^e siècle - H. 11,2 cm
- en ébène, le couvercle vissant souligné d'ivoire.
XIX^e siècle - H. 6,5
(*Quelques accidents*) **20 / 30 €**
- 245. DEUX FLACONS** en cristal taillé et argent.
XIX^e siècle. (*Bosses, sans bouchon*)
H. 12,5 et 9,5 cm **50 €**
- 246. DEUX IVOIRES du XIX^e siècle :**
- un jeu de dominos miniature, à décor de pastilles de
métal.
H. 1,4 cm - L. 5 cm (*manquent quelques pastilles*).
- une boîte rectangulaire à décor d'un trophée gravé et
argenté. (*très légers manques*)
H. 1,5 cm - L. 8,3 x 5,9 cm **200 €**
- 247. NÉCESSAIRE** «souvenir d'amitié», avec ses acces-
soires, l'étui en galuchat à décor en médaillon d'une
jeune femme en buste en façade et d'un paysage au dos.
Fin XVIII^e siècle. (*Petits acc. et manque*)
H. 8 cm **300 / 400 €**
- 248. NEUF OBJETS** en nacre dont :
- 1 boîte ronde armoriée, contenant des jetons armoriés.
XVIII^e siècle - Diamètre : 7,5 cm (*légers acc.*)
- 1 étui à pans coupés, la monture en argent
XVIII^e siècle - H. 12 cm
- 1 cachet du XIX^e siècle
- 2 boîtes du XVIII^e (*importantes restaurations et accidents*)
- 1 boîte moderne, la monture en laiton
- 3 étuis du XIX^e (*l'un acc.*) **500 €**



272



233



249



248



248



248



238



231



268



247



231

- 249. PORTE-MONNAIE** en ivoire sculpté d'une corbeille de fleurs, les soufflets en cuir rouge et soie rose.
Dieppe, XIX^e siècle. (*Très légers acc.*)
L. 6,6 cm **80 / 120 €**
- 250. PORTE-PLUME** en ivoire sculpté d'une tête de lévrier, les yeux en sulfure. Plume MALLAT n° 10.
Dans son écrin en peau.
Fin XIX^e - début XX^e siècle. **40 / 80 €**
- 251. TABATIÈRE** rectangulaire en corne et ivoire, le couvercle orné d'une boussole dans une réserve losangée.
XIX^e siècle, sans doute un travail de ponton. (*Fendille*)
L. 8 cm **60 / 80 €**
- 252. BOÎTE** ronde en corne, ornée sur le couvercle des bustes de Napoléon et de Joséphine, en cuivre argenté.
Fin XIX^e siècle. (*Usures et très légers acc.*)
Diamètre 7,8 cm **20 / 30 €**
- 253. BOÎTE** ronde en cartonnage : Napoléon victorieux.
Fond marbré vert et poudré or.
XIX^e siècle. Titre manuscrit : «La reddition d'Ulm»
(*Très légers accidents et taches*)
Diamètre 10,6 cm **60 / 80 €**
- 254. GRANDE BOÎTE** ronde en bois de loupe pressé, figurant Napoléon en buste, de profil gauche. Inscriptions en pourtour : «Napoléon I^{er} Empereur». Intérieur en écaille rouge.
Diamètre : 8,8 cm (*quelques accidents, manques*) **40 / 80 €**
- 255. BOÎTE** rectangulaire en écaille brune côtelée, ornée d'un buste polychrome de Bonaparte, en haut relief, sur fond de nacre.
XIX^e siècle. L. 8,5 x 5,3 cm **100 / 150 €**
- 256. BOÎTE** rectangulaire cintrée, en écaille brune, le couvercle côtelé ornée d'un portrait de Napoléon I^{er} en camée de coquillage.
XIX^e siècle. (*Quelques accidents*). L. 8,7 cm **80 / 100 €**
- 257. BOÎTE** ronde en bois de loupe pressé : «Mort de Poniatwsky». À l'intérieur, une image pieuse à bord gaufré, sous verre.
XIX^e siècle. (*Légers accidents*)
Diam. 8 cm **60 / 80 €**
- 258. BOÎTE** ronde en bois de loupe pressé : Napoléon en pied sur fond de trophée d'armes. Intérieur doublé d'écaille rouge.
XIX^e siècle. (*Fentes*). Diam. 8,5 cm **60 / 80 €**
- 259. DEUX BOÎTES** rondes en cartonnage :
- ornée d'un portrait équestre de Napoléon I^{er}, en haut relief. Diamètre 6,3 cm
- figurant Bonaparte de profil, la couronne fleurie et l'abeille perlés. Diamètre 6,8 cm
XIX^e siècle. (*Légers accidents*) **100 / 150 €**
- 260. TABATIÈRE** en corne, en forme du chapeau de Napoléon, le dos orné en méplat de «La veillée d'Austerlitz».
XIX^e siècle. (*Très légers éclats*)
H. 4 cm - L. 8 cm **100 / 150 €**
- 261. BOÎTE** ronde en cartonnage, le couvercle imprimé sur tissu d'un couple de personnages et d'un vieil homme tenant une lyre. Fond de verre dépoli.
Style troubadour, XIX^e siècle.
Diam 12,5 cm (*quelques taches*) **50 / 60 €**
- 262. BOÎTE** en cartonnage en forme de livre, les plats agrémentés d'une jeune servante et d'une fleur, le dos à la cathédrale. Miroir intérieur.
XIX^e siècle. (*Couvercle détaché*). H. 12 cm **30 / 40 €**
- 263. BOÎTE** ronde en cartonnage : la jeune paysanne endormie sur les bottes de paille.
XIX^e siècle. (*Très légers accidents et taches*)
Diamètre 13,7 cm **50 / 60 €**
- 264. DEUX BOÎTES** rectangulaires en cartonnage, formant pendant, à décor de petits Amours dans un entourage feuillagé. Intérieure rose, compartimenté.
XIX^e siècle. (*Quelques acc. et usures*). L. 8,5 cm **60 / 80 €**
- 265. BOÎTE TUBULAIRE** en cartonnage gaufré d'un couple galant troubadour et textile. Inscription peu lisible.
XIX^e siècle. (*Frottée, petit manque*)
L. 15 cm environ, hors tout **20 / 30 €**
- 266. BOÎTE** ronde en cartonnage : deux femmes conversant, probablement la marquise de Sévigné et sa fille, la comtesse de Grignan.
XIX^e siècle. (*Quelques taches*) **40 / 50 €**
- 267. BOÎTE** ronde en cartonnage, le couvercle orné d'une lyre, agrémentée de perles, sur une plaque de nacre bordée de rinceaux.
XIX^e siècle. (*Légers acc. et manques*)
Diamètre : 7,8 cm **60 / 80 €**
- 268. BOÎTE** en cartonnage en forme de livre, les plats agrémentés d'estampes colorisées figurant sainte Claire et le pape saint Léon, le dos à la cathédrale. Miroir intérieur.
XIX^e siècle. (*Très légers acc., taches*)
H. 12 cm **40 / 60 €**
- 269. GRANDE BOÎTE** ovale en cartonnage, laiton et fixé sous verre, à décor floral sur fond brun-noir à l'imitation de l'écaille.
XIX^e siècle. (*Quelques accidents*)
L. 18,2 x 14,2 cm **50 / 80 €**
- 270. DEUX BOÎTES** rondes :
- en cartonnage : jeune couple se promenant dans un paysage traité en camaïeu argenté.
XIX^e siècle. Diamètre 8,2 cm (*quelques accidents*)
- en bois de loupe, le couvercle bombé, orné d'un sous verre : couple de pêcheurs à la ligne.
XIX^e siècle. H. 3,5 cm - diamètre 7,8 cm **80 / 100 €**
- 271. DEUX BOÎTES** rondes en cartonnage :
- l'une à décor d'une jeune femme jouant du tambourin, en relief ; Diamètre 6 cm
- l'autre d'un bouquet de fleurs ; Diamètre 6,2 cm
XIX^e siècle. (*Accidents*) **80 / 100 €**
- 272. TROIS BOÎTES** rondes en cartonnage :
- la plus grande ornée sur le couvercle d'une composition titrée «Il est plus Diable qu'il est noir», le bord rythmé de bustes de personnages ; H. 3,7 cm - Diamètre 9,2 cm
- peinte sous verre de fleurs, le fond à l'imitation de l'écaille ; Diamètre 6,3 cm
- peinte sous verre d'une jeune femme jardinant.
Diamètre 5,4 cm
XIX^e siècle. (*Légers accidents*) **100 / 150 €**
- 273. COFFRET** de forme mouvementée, en cartonnage, le couvercle orné d'une jeune servante offrant à boire à un cavalier.
XIX^e siècle. (*Acc. et manques*)
H. 7 cm - L. 17,5 cm **50 / 80 €**



253



267



260



255



251



271



259



258





ORDRE D'ACHAT / ABSENTEE BID FORM

Les ordres d'achat doivent être reçus au moins 24 heures avant la vente /
to allow time for processing, absentee bids should be received at last 24 hours before the sale begins

Mercredi 17 février 2016 à 13h30 - salle 11

Vente aux Enchères Publiques - PARIS - Hôtel Drouot - 9, rue Drouot - 75009 PARIS

Nom / Prénom	Name / First name (block letters).....
Adresse / Adress	
Téléphone /Phone	

Après avoir pris connaissance des conditions de vente décrites dans le catalogue, je déclare les accepter et vous prie d'acquiescer pour mon compte personnel aux limites indiquées en euros, les lots que j'ai désignés ci-dessous (les limites ne comprenant pas les frais légaux).
I have read the conditions of sale printed in this catalogue and agree to abide by them. I grant you permission to purchase on my behalf the following items within the limits indicated in euros (these limits do not include buyer's premium and taxes).

•Références bancaires obligatoires(RIB) / Required bank references and account number

Lot n°	Description du lot / Lot description	Limite en euros / Top limit of bid in euros

À envoyer à / Please mail to

Signature obligatoire / Required signature

Maître Olivier DOUTREBENTE

Commissaire-priseur judiciaire à Paris

Maison de ventes aux enchères - Agrément n° 2002-285

2, rue Rossini - 75009 PARIS

Tél. 01 42 46 01 05 Fax. 01 40 82 99 31 Portable : 06 86 54 35 10

maisondeventes@doutrebente.com

www.etudedoutrebente.com



Olivier DOUTREBENTE

COMMISSAIRE-PRISEUR JUDICIAIRE & HABILITÉ
MAISON DE VENTES AUX ENCHÈRES
Agrément n° 2002-285

2, rue Rossini - 75009 PARIS

Tél. 01 42 46 01 05 Fax. 01 40 82 99 31 Portable : 06 86 54 35 10

maisondeventes@doutrebente.com

www.etudedoutrebente.com