



COUTAU-BÉGARIE & ASSOCIÉS



BIJOUX

## CORRESPONDANTS

**Myriam LARNAUDIE-EIFFEL**  
ASSOCIÉE

CORRESPONDANT SUD-OUEST  
11, place des Quinconces - 33000 Bordeaux  
Tél. : +33 (0)6 12 49 28 94  
Email : mle@coutaubegarie.com

NORD

**V<sup>te</sup> Aymery de PADIRAC**  
Hôtel de Warengien  
250, rue Morel - 59500 Douai  
Tél. : +33 (0)6 27 99 17 39  
Email : ap@coutaubegarie.com

BOURGOGNE - LYON

**Guy de LABRETOIGNE**  
Santagny - 71460 Genouilly  
Tél. : +33 (0)6 88 56 26 27  
Email : gl@coutaubegarie.com

VERSAILLES - PAYS DE LA LOIRE

**Mi<sup>se</sup> de SAINT EXUPÉRY**  
29, rue Jacques Lemercier - 78000 Versailles  
Tél. : +33 (0)6 65 38 01 85  
Email : cse@coutaubegarie.com

AUVERGNE - RHÔNE ALPES

**B<sup>on</sup> Emmanuel de MANDAT GRANCEY**  
101, rue du Bac - 75007 Paris  
Tél. : +33 (0)6 83 77 40 96  
Email : emg@coutaubegarie.com

BELGIQUE

**B<sup>on</sup> Bernard de GERLACHE**  
Belficor s.a.  
Place des Barricades, 12/5  
1000 Bruxelles  
Tél. : 00 32 735 00 88  
Port. : 00 32 475 69 99 06  
Email : bg@coutaubegarie.com

ESPAGNE

**Jacobo Linde NAVARRO**  
Calle Ruiz Romero, numero 6, piso 2  
23004 Jaen (Espagne)  
Tél. : 00 34 608 277 782  
Email : jln@coutaubegarie.com



# COUTAU-BÉGARIE & ASSOCIÉS



OVV COUTAU-BÉGARIE - AGRÉMENT 2002-113  
OLIVIER COUTAU-BÉGARIE, ALEXANDRE DE LA FOREST DIVONNE, COMMISSAIRES-PRISEURS ASSOCIÉS.  
60, AVENUE DE LA BOURDONNAIS - 75007 PARIS  
TEL : 01 45 56 12 20 - FAX : 01 45 56 14 40 - WWW.COUTAUBEGARIE.COM

## BIJOUX

JEUDI 11 MAI 2017 À 14H00

PARIS - HÔTEL DROUOT - SALLE 12  
9, rue Drouot - 75009  
Tél. de la salle : +33 (0)1 48 00 20 12

RESPONSABLES DE LA VENTE  
Marine GIRARDET - Pierre MINIUSI  
Tél. : +33 (0)1 45 56 12 20

EXPOSITIONS PUBLIQUES  
Mercredi 10 mai 2017 - de 11h00 à 18h00  
Jeudi 11 mai 2017 - de 11h00 à 12h00

ORDRES D'ACHAT  
information@coutaubegarie.com  
Fax : +33 (0)1 45 56 14 40  
**24h avant la vente**

VENDÔME - EXPERTISE  
Christian VION  
Tél. : +33 (0)1 42 46 80 86  
Pour les lots 7 à 20 - 25 à 52 - 55 - 57 - 61 à 81 - 84 - 85 - 88 à 101  
103 à 129 - 131 à 159 - 163 à 171 - 173 à 195  
197 à 209 - 211 à 215 - 217 à 224 - 226 à 239



*Les pierres précieuses et fines peuvent avoir fait l'objet de traitements destinés à les mettre en valeur. Exemple : huilage des émeraudes, traitement thermique des rubis et saphirs, blanchissement des perles, etc... Ces traitements sont traditionnels et admis sur le marché international du bijou. Vu la recrudescence des nouveaux traitements, les pierres présentées sans certificats sont vendues sans garantie quant à un éventuel traitement. Il est précisé que l'origine des pierres et la qualité (couleur et pureté des diamants) reflètent l'opinion du laboratoire qui émet le certificat. Il ne sera admis aucune réclamation si un autre laboratoire émet une opinion différente et ne saurait engager la responsabilité de la société de vente et de l'expert.*

*Concernant les montres : les restaurations, les modifications, les caractéristiques techniques, les numéros de séries, les dimensions, le poids sont notifiés dans la mesure de nos moyens. Ils ne sont donnés qu'à titre indicatif pour faciliter l'inspection de l'acquéreur potentiel et restent soumises à son appréciation personnelle. La responsabilité du commissaire-priseur et de l'expert ne saurait être mise en cause en cas d'omissions pouvant subsister malgré les précautions prises. L'absence d'indication n'implique nullement qu'une montre soit exempt de défaut. Aucune garantie n'est faite sur l'état des montres et des bracelets. Les révisions, réglages et l'étanchéité restent à la charge de l'acquéreur. Il ne sera admis aucune réclamation une fois l'adjudication prononcée.*

COUTAUBEGARIE.COM

Toutes les illustrations de cette vente  
sont visibles sur notre site : [www.coutaubegarie.com](http://www.coutaubegarie.com)

DrouotLIVE.COM

Suivez la vente en direct  
et enchérissez sur : [www.drouotlive.com](http://www.drouotlive.com)

Photographies & mise en page  
SWV Coutau-Bégarie  
Aya Matsumoto - Pierre Miniussi - Julien Berrebi



### Ensemble d'archives William Scheer.

En 1929, William Scheer était le plus grand fabricant de bijoux de l'Amérique, avec une production de plus de 50% de la joaillerie fine de tout le pays. Ses clients étaient les détaillants les plus prospères de l'époque : Marcus & Co, Tiffany & Co, Black, Starr & Frost, Harry Winton, Cartier...

On peut difficilement imaginer la quantité et la qualité de la joaillerie que Scheer produisit : bracelet de platine de différentes largeurs, utilisant tous les nouveaux brillants à taille fantaisise, long collier de diamants, colliers de rubis, saphirs, émeraudes... La production de la firme était aussi élégante et à la mode que la meilleure joaillerie française de l'époque.

William Scheer était pour l'Amérique l'agent de la prestigieuse maison Van Cleef & Arpels. Quand les américains achetaient chez Van Cleef & Arpels à Paris, les pièces étaient expédiées non montées à New York afin d'éviter les taxes de 80 % sur la joaillerie fine.

Un accord stipulant que les modèles français seraient fabriqués à New York par William Scheer et vendus par cette maison sous le nom de Van Cleef & Arpels, 671 5<sup>e</sup> Avenue. La maison ouvrit ses portes le 1<sup>er</sup> octobre 1929.

1. **Réunion de projets de collier**, bagues et broches sur papier et sur calque aquarellé et gouaché.

Années 1930 à 1950.

Environ 50 pièces.

150 / 200 €

2. **Réunion de projets de bracelets**, principalement sur calques.

Années 1930 - 1950.

Environ 50 pièces

150 / 200 €

3. **Réunion de projets de colliers**, broches, clips et divers, crayons sur papier, gouache et aquarelle.

Environ 20 pièces.

100 / 120 €

4. **Lot de photographies et reproduction de dessins**, années 1930 - 1940.

Environ 100 pièces.

100 / 120 €

5. **Lot de documentation**, livres, catalogues de ventes de bijoux, Sotheby's, Christie's, Tajan, Coutau-Bégarie, et divers.

Une centaines de volumes.

100 / 120 €



2



4

3

4



6



**6. MOREL & Cie - J.C CHAUMET.**

Grand écrin en cuir beige (piqures), pour un collier, buste en velour de soie vert d'eau ammovible.

Orné d'un monogramme sous couronne de Marquis.

Vers 1900. 150/180 €

**7. Collier** en or 750 millièmes, maille palmier, agrémenté d'un fermoir mousqueton. Travail français. (petits chocs)

Poids : 13.10 g. Long : 40.5 cm. 300 / 400 €

**8. Bague** en or 750 millièmes, ornée de 2 diamants brillantés en serti griffe, rehaussée de pierres blanches. (petite déformation de l'anneau)

Poids brut : 2.60 g. TDD : 54. 340 / 380 €

**9. Bague** en or 750 millièmes, ornée d'une pierre verte dans un entourage de diamants brillantés, épaulée de volutes feuillagées. Travail français.

Poids brut : 2.20 g. TDD : 57. 130 / 180 €

**10. Bague** marquise composée de 2 anneaux en or gris 750 millièmes ornée d'un saphir taille navette en serti griffe entouré de diamants brillantés.

Poids brut : 4.90 g. TDD : 54. 200 / 300 €

**11. Bague** marquise en or 750 millièmes ajouré, ornée d'une cabochon d'opale en serti griffe épaulé de grenats démantoides et de diamants brillantés.

Poids brut : 5.90 g. TDD : 52. 1 500 / 2 000 €

**12.** Lot en or 750 millièmes, composé de 2 paires de **boucles d'oreilles**, 2 **bagues** dont une ornée d'un saphir entouré de pierres blanches et d'une **médaille** zodiacale.

Poids brut : 15.10 g l'ensemble. 200 / 300 €

**13.** Lot en or 750 millièmes, composé de **débris** rehaussés de 2 pierres de couleur. Poids brut : 5.70 g. 50 / 80 €

**14. Broche** en or 750 millièmes, ornée d'un camée coquille représentant un décor paysagé, l'entourage finement ciselé de volutes feuillagées. L'épingle en or 585 millièmes.

Travail de la fin du XIX<sup>e</sup> siècle. (manque de matière, petits fêles) Poids brut : 11 g. Dim : 4.5 x 5.5 cm. 100 / 150 €

**15. Élément** de boucle d'oreille en platine 850 et or 750 millièmes orné d'un diamant taille ancienne en serti griffe.

Poids du diamant : 1 ct env. Poids brut : 1.80 g. 1 800 / 2 000 €

**16.** Lot en argent et vermeil 800 millièmes, composé d'un **pendentif** retenant une croix habillée de grenats, d'un collier décoré de pierres blanches et vertes, et d'une boîte ajourée filigranée appliquée d'une inscription "Roma".

Poids brut : 19.20 g l'ensemble. 60 / 80 €

17. HERMES "Clic-Clac"

Bracelet manchette ouvrant en métal doré émaillé à décor d'oiseaux. Il est agrémenté d'un fermoir coulissant.

Signé. Dim : 6.5 x 5 cm. 200 / 250 €

18. Lot en or 750 millièmes, composé d'une bague chevalière, d'un bracelet jonc rigide ouvrant, d'une paire de créoles et d'un débris. (en l'état)

Poids : 40.80 g l'ensemble 800 / 1 000 €

19. Lot de débris et débris dentaires en or 750 millièmes.

Poids brut : 31 g. 400 / 500 €

20. Lot de bijoux fantaisies en métal doré, composé de colliers, de boucles et d'une paire de clips d'oreilles signés Christian Dior ornés de pierres de couleur et de perles fantaisies. 20 / 30 €

25. Lot en or 750 millièmes, composé de 4 pendentifs porte pièce et de 4 médailles, certaines religieuses.

Poids : 22.10 g. l'ensemble. 400 / 500 €

26. Lot en or 750 millièmes, composé de 3 pièces de 20 francs datées 1817, 1854 et 1910, de 2 souverains à l'effigie de Georges V datés 1926, d'une pièce de 40 francs datée 1818, d'une pièce de 10 francs datée 1859, et divers. (certaines percées)

Poids : 57.50 g. l'ensemble. 1 200 / 1 400 €

27. Lot composé de 13 motifs en fixé sous verre permettant d'habiller les maillons d'un bracelet d'époque Empire. (en l'état)

100 / 150 €



27

21. CARTIER.

Ensemble de 4 écrins en cuir rouge.

On y joint une boîte en maroquin rouge et un écrin pour collier CHAUMET. 30 / 50 €

22. PHILIDOR et PRADHER.

Ecrin rectangulaire à pan coupé en cuir gaufré à décor néo-gothique marqué Mathilde de Quelen. Vers 1820.

60 / 80 €

23. Deux écrins pour parrure en maroquin rouge décor aux petits fers. (incomplet).

Vers 1810 - 1820. 100 / 120 €

24. Peigne en corne et métal doré orné d'un camé représentant un buste d'Appolon (accidents), on y joint un élément de peigne en bronze doré et perles facetées de corail (manques) et deux peignes en bronze doré. Vers 1820.

40 / 50 €

28. Lot en or 750 et 585 millièmes composé d'un bracelet jonc ouvrant ponctué de perles datant du XIX<sup>e</sup> siècle, de 3 alliances, d'une chevalière monogrammée et d'une paire de boutons de plastron en or et argent, vers 1900. (en l'état)

Poids brut de l'or 750 : 37.20 g.

Poids de l'or 585 : 11.50 g. Poids des boutons : 11.60 g.

800 / 1 000 €

29. Lot en or 750 millièmes, composé de 3 broches, l'une stylisant un serpent, la tête ponctuée d'un rubis ovale faceté, les autres ornées d'un lapin et d'un aigle.

Travail français vers 1900.

Poids brut : 20.30 g. l'ensemble. 400 / 500 €



30. Bel écrin contenant une parure en acier partiellement bleu, composée de **2 bracelets** habillés de 15 chaînettes avec fermoir à cliquet, d'un **collier**, d'une **boucle de ceinture** et d'un **pendentif** à l'identique stylisant une croix. Travail européen du début du XIX<sup>e</sup> siècle.

Long du collier : 97.5 cm. Long des bracelets : 14 cm.

600 / 800 €

DEFERNEX S<sup>CR</sup> de SYKES,  
Magasin Curieux en tout Genres,  
Place du Palais Royal N<sup>o</sup> 245.  
au Premier au dessus de l'Entrée.  
Maison du Café de la Régence.  
A PARIS.



30



22

21

21

23

24

23

**31.** Paire de **pendants d'oreilles** en vermeil 800 millièmes ciselé, stylisant une grappe de raisin ornée de perles de corail, l'attache rehaussée d'un bouton de corail. Travail de la fin du XIX<sup>e</sup> début du XX<sup>e</sup> siècle.  
Poids brut : 6.70 g. Haut : 4 cm. 100 / 150 €

**32.** **Collier** composé de perles de corail et de petite perles imitant le corail retenant en pendentif un motif de coquille et une goutte en corail. Il est agrémenté d'un fermoir en or 585 millièmes.  
Poids brut : 8.60 g. Long : 54 cm. 50 / 80 €

**33.** **Broche pendentif** en or 750 millièmes ciselé décorée d'un camée en corail représentant le buste de profil d'une femme coiffée parée de fleurs en serti clos entouré de perles. Travail français de la fin du XIX<sup>e</sup> début du XX<sup>e</sup> siècle. (fente au dos du camée)  
Poids brut : 22.50 g. Dim : 5 x 3.9 cm. 300 / 500 €

**34.** **Collier** articulé en or 750 millièmes composé de 2 chaînettes retenant 5 médaillons en micromosaïque romaine décorée à l'antique, le dos des médaillons en métal doré. Il est agrémenté d'un fermoir à cliquet. Vers 1850. (petites soudures à l'étain sur les anneaux)  
Poids brut : 37.30 g. Long : 38 cm. 800 / 1 000 €

**35.** Beau **bracelet** articulé jonc ouvrant en or 750 millièmes et pierre de lave gravée de différentes couleurs décoré de 2 têtes de chien à l'antique reliées par un fermoir à cliquet stylisé. Travail italien milieu du XIX<sup>e</sup> siècle.  
Poids brut : 44 g. Dim int : 5.6 x 5.4 cm. 500 / 700 €

**36.** Longue **broche** en argent 800 millièmes décorée des 3 camées en pierre de lave datant du XIX<sup>e</sup> siècle représentant des bustes de personnage à l'antique en serti clos clouté en or 750 millièmes. Remontage, monture signée **Glenn Roll**, joaillier Suédois.  
Poids brut : 60 g. Dim : 11.2 x 3.1 cm. 300 / 500 €

**37.** Lot en métal doré et argenté composé de **3 cachets** décorés de pierres d'imitation. Vers 1900. 50 / 100 €





**38. Bracelet** articulé en métal doré composé de 6 médaillons retenant des camées en pierre de lave de différentes couleurs représentant des bustes de philosophe. Il est agrémenté d'un fermoir à cliquet avec chaînette de sécurité.

Travail italien du XIX<sup>e</sup> siècle. (légers manques de matière)  
Poids brut : 70.40 g. Long : 18 cm. 600 / 800 €

**39. Chaîne de montre** faisant collier, composée d'une maille fantaisie, agrémentée d'un coulant en or estampé décoré de volutes, terminée d'une main retenant un fermoir mousqueton. Fermoir à cliquet émaillé. Époque Restauration. (petits chocs)  
Poids brut : 35 g. Long : 35.5 cm. 700 / 800 €

**40. Broche pendentif** en or 750 millièmes, ornée d'un camée agate 2 couches, stylisant le buste de profil d'une femme coiffée, l'entourage rehaussé de petites perles.  
Travail français de la seconde moitié du XIX<sup>e</sup> siècle. (manques)  
Poids brut : 19.50 g. Dim : 4 x 3.2 cm. 350 / 450 €

**41. Broche** en or 750 millièmes, stylisant une pensée ornée d'émail polychrome sur fond guilloché, ponctuée d'un diamant brillanté. (en l'état)

Poids brut : 16 g 300 / 400 €

**42. Collier** en or 585 millièmes composée de 3 chaînes colonnes intercalées de motifs articulés ponctués de perles, agrémenté d'un fermoir à cliquet. Il retient en pampille une croix en or 585 millièmes estampé rehaussée de perles. Travail de la fin du XIX<sup>e</sup> siècle. (en l'état)

Poids brut : 21.20 g. Long de la chaîne : 40 cm. 500 / 600 €

**43. Broche** en or 750 millièmes décorée de 2 camées agate 2 couches figurant un profil de femme parée et coiffée en demi serti clos. Travail de la seconde moitié du XIX<sup>e</sup> siècle.

Poids brut : 7.60 g. Dim : 2.5 x 2.4 cm. 400 / 500 €

**44.** Charmant **collier collerette** articulé en or 750, argent 800 millièmes vermeillé et émail ponctué de perles fines, centré d'un nœud ajouré habillé de roses couronnées retenant une corbeille et une pampille garnies de pierres précieuses. Il est épaulé d'une chute de motifs à l'identique décorée de guirlandes ornées de rubis et de perles et agrémenté d'un fermoir crochet. Travail du XIX<sup>e</sup> siècle. (légers manques et petites usures)  
Poids brut : 50.20 g. Long : 32 cm env. 3 000 / 4 000 €  
Provenance : *Ecrin de la marquise de X.*

**45.** **Broche clip** en argent 800 doublé or 750 millièmes, décorée d'un motif feuillagé ponctué de roses diamantées. Travail français de la fin du XIX<sup>e</sup> siècle.  
Poids brut : 10.80 g. Long : 6 cm. 200 / 300 €

**46.** **Bague** à système en or 585 et argent 800 millièmes, composée de 2 bagues dont une bague solitaire ornée d'un diamant taille ancienne l'autre décorée de perles. Travail probablement russe vers 1900.  
Poids brut : 7.20 g. TDD : 51.5. 400 / 600 €

**47.** Délicate paire de **pendants d'oreilles** en or 585 millièmes estampé, retenant 3 pendeloques émaillées noir et blanc. Époque restauration, poinçon ET.  
Poids brut : 11.80 g. Long : 7 cm. 2 000 / 2 500 €

**48.** **Bague** marquise en or 750 millièmes, ornée d'une plaque ovale de lapis lazuli appliquée d'une corbeille fleurie en argent 800 millièmes rehaussée de roses couronnées, dans un entourage perlé. Travail du milieu du XIX<sup>e</sup> siècle. (égrisures)  
Poids brut : 7.30 g. TDD : 56. 600 / 800 €

**49.** **Chaîne de montre** en or 585 millièmes, composée de perles d'agate zonée dont une plus importante. Elle est agrémentée d'un fermoir mousqueton et crochet. Travail du XIX<sup>e</sup> siècle. (égrisures)  
Poids brut : 22.20 g. Long : 34 cm. 200 / 300 €

**50.** Élément de **broche** ou de **pendentif** stylisant un insecte en or 750, 375 et argent 800 millièmes, le corps orné de 2 cabochons de quartz œil de faucon et d'une perle de grenat, les ailes déployées ponctuées de roses couronnées, les yeux ponctués de pierres rouges.  
Travail de la seconde moitié du XIX<sup>e</sup> siècle. (en l'état)  
Poids brut : 11.40 g. Dim : 5 x 5 cm. 300 / 500 €

**51.** **Broche** en or 750 et argent 800 millièmes à décor feuillagé ornée de perles et de roses diamantées. Travail français de la fin du XIX<sup>e</sup> siècle.  
Poids brut : 11.70 g. Long : 6.8 cm. 300 / 400 €

**52.** **Bracelet** jonc ouvrant en or 585 millièmes, orné d'une chute de quartz fumé ronds facettés, ponctuée de roses diamantées. Il est agrémenté d'un fermoir à cliquet avec chaînette de sécurité.  
Travail de la fin du XIX<sup>e</sup> siècle. (petits manques de matière)  
Poids brut : 29.10 g. Dim : 6 x 5 cm. 400 / 600 €

**53.** **Boîte** ronde en jaspe vert montée en or, le couvercle orné d'une micromosaïque figurant les colombes de Pline.  
Travail Romain vers 1790  
Poids brut : 89,6 g 7 000 / 8 000 €





48

44



46



50



47



49



45



56



60



58



59



54

**54. Broche** en or jaune 750 millièmes, ornée d'une perle fine dans un double entourage de diamants de taille ancienne.

Poids brut 14,8g

Poids total diamants : 5 cts environ

La perle accompagnée d'un certificat du Laboratoire Français de Gemmologie attestant : perles fines 7 500 / 9 500 €

**55. Bague** en or 750 millièmes, ornée de 3 roses couronnées en serti griffe posées sur un pavage de petites roses couronnées en serti platine 850 millièmes.

Poids brut : 4.50 g. TDD : 48 avec boules. 200 / 300 €

**56. Bracelet bandeau** ouvrant en or jaune 750 millièmes, et argent, le dessus émaillé noir orné d'un motif feuillagé diamanté soulignant au centre une perle bouton rehaussé d'une ligne de diamants tailles anciennes

Travail du XIX<sup>e</sup> siècle.

Poids brut : 40.66 g 2 200 / 2 500 €

**57. Broche** en argent 800 millièmes noirci, stylisant l'envol de 2 hirondelles émaillées, les ailes rehaussées de marcassites, les yeux ponctués de pierres rouges. Vers 1900. (petits manques à l'émail) Poids brut : 5.40 g. Long : 4 cm. 30 / 50 €

**58. Broche trembleuse** en vermeil à décor d'oiseau entièrement sertie de diamants taillés en roses et de pierres rouges. Vers 1900.

Dim. : 4.7 x 4 cm.

Poids brut: 17.3 g (manques) 2 500 / 3 000 €

**59. Délicat collier** en or 750 millièmes, à long maillons ovales émaillés noir alterné de fleurons orné d'une demi-perle entre 4 roses, festonné de chutes de maille d'or ponctué de perles. Le centre orné d'un motif à décor de demi-cercle en chute de diamant coussin retenant une croix détachable ornée du même. Travail du XIX<sup>e</sup> siècle.

Poids brut : 50,3 g. 13 000 / 15 000 €

**60. Broche** en or 750 millièmes ornée d'une tête de femme aux cheveux lâchés dans un encadrement de rubans serti de 3 brillants.

Poids brut : 16,2 g.

Dans son écrin. 2 200 / 2 500 €

**61. Lot** en métal doré composé de 2 portes-mine et de 2 épingles de chapeau, l'une composée d'une goutte en or 750 millièmes ponctuée de perles et roses diamantées, l'autre habillée d'une soufflure de perle rehaussée de roses diamantées. Vers 1900. (en l'état)

Poids brut de l'épingle en or 750 : 5.60 g. 100 / 150 €

**62. Pendentif** ouvrant en or 750 millièmes ciselé centré d'un grenat en serti griffe posé sur un motif en argent ponctué de roses diamantées encadré de perles culture. Travail français.

Poids brut : 16.40 g. Dim : 6.7 x 3.6 cm. 300 / 350 €

**63. Collier** en or 750 millièmes, maille fantaisie, retenant un pendentif ouvrant porte-photo rehaussé de demi-perles. Il est agrémenté d'un fermoir à cliquet avec huit de sécurité. Travail français de la fin du XIX<sup>e</sup>, début XX<sup>e</sup> siècle. (montage, manque, légères déformations).

Poids brut : 36.50 g. Long : 38 cm. 650 / 750 €

**64. Bague** marguerite 2 tons d'or 750 millièmes, ornée d'un saphir ovale facetté en serti griffe, dans un entourage de diamants taille ancienne.

Travail de la fin du XIX<sup>e</sup> début du XX<sup>e</sup> siècle.

Poids du saphir : 1.50 ct env. (égrisures)

Poids brut : 4.30 g. TDD : 51. 600 / 800 €



PROVENANT DE L'ÉCRIN  
DE LA MARQUISE DE X.



**65. BOUCHERON**

Élégante **bague** en platine 850 millièmes ornée d'un diamant coussin de taille ancienne en serti griffe épaulé de 3 diamants brillantés en serti grain.

Elle est signée Boucheron Paris et accompagnée de son écrin.  
Vers 1920/30.

Poids du diamant : 10.82 cts.  
Poids brut : 9.50 g. TDD : 56.

15 000 / 20 000 €





- 66. Broche barrette** en or 750 et platine 850 millièmes décorée de 3 perles mabé grise, blanche et rose entourées et épaulées de diamants taille ancienne et de roses couronnées. Vers 1930.  
Poids brut : 8.80 g. Long : 8.5 cm. 800 / 1 000 €  
Provenance : *Ecrin de la marquise de X.*
- 67.** Lot composé de **2 pompons** de perles de semence des années 30 servant à l'élaboration de bijoux. 200 / 300 €
- 68. Diadème** en argent 800 millièmes vermeillé destiné à une poupée. Il est décoré de pierres roses facettées en serti griffe rehaussées de demi-perles fantaisie.  
Travail français de la fin du XIX<sup>e</sup> siècle.  
Poids brut : 25.60 g. 400 / 500 €
- 69. Bague** en or 750 et platine 850 millièmes, ornée d'une perle bouton probablement fine d'environ 7 mm, épaulée et encadrée de diamants poires de taille ancienne en serti griffe et de diamants brillantés. Vers 1910.  
Poids des diamants : 2 cts env l'ensemble.  
Poids brut : 5.90 g. TDD : 54. 8 000 / 10 000 €
- 70. Bague** toi et moi en platine 850 millièmes, ornée d'une perle bouton probablement fine d'environ 6 mm, épaulée d'un diamant taille ancienne en serti griffe.  
Travail français vers 1910.  
Poids brut : 3.80 g. TDD : 53. 2 200 / 2 500 €
- 71. Bague** marquise en or 750 et platine 850 millièmes centrée d'une ligne de perles de différente couleur posées sur un motif de résille ponctué de roses diamantées. Vers 1930.  
Poids brut : 5.50 g. TDD : 51. 400 / 500 €
- 72. Broche** en or 585 millièmes, stylisant une couronne marquise, ornée de diamants taille ancienne, rehaussée d'une émeraude et de grenats verts ronds facettés.  
Poids brut : 2.50 g. Long : 2.5 cm. 500 / 600 €
- 73. Broche** en or 585 et argent 800 millièmes, stylisant une épée ornée de diamants taille ancienne, centrée d'une émeraude rectangulaire à pans coupés en serti clos, la prise rehaussée d'une perle en goutte.  
Travail de la fin du XIX<sup>e</sup> début du XX<sup>e</sup> siècle. (égrisures)  
Poids brut : 4.10 g. Long : 5.5 cm. 1 400 / 1 500 €
- 74. Bague** en or rose 750 millièmes, ornée d'une perle fine, d'un saphir et d'un rubis taille coussin en serti griffe.  
Travail de la fin du XIX<sup>e</sup> tout début du XX<sup>e</sup> siècle. (égrisures)  
Poids brut : 3.60 g. TDD : 52.5. 1 000 / 1 500 €
- 75.** Délicate paire de **pendant d'oreilles** en argent 800 doublé or 585 millièmes retenant une perle en pampille dans un décor ponctué de roses couronnées.  
Travail étranger début du XIX<sup>e</sup> siècle. (transformation à l'attache)  
Poids brut : 10.20 g. Long : 4.3 cm. 3 000 / 4 000 €
- 76. Broche** en or 750 et platine 850 millièmes, stylisant une couronne ornée de diamants taille ancienne, rehaussée de perles et ponctuée de grenats verts.  
Travail de la fin du XIX<sup>e</sup> début du XX<sup>e</sup> siècle. (manque une perle)  
Poids brut : 5.30 g. Long : 3 cm. 150 / 200 €
- 77. Bague** en platine 850 millièmes ornée d'une perle de culture d'environ 10.97 mm épaulée de diamants taille ancienne.  
Travail français vers 1930.  
Poids brut : 4.80 g. TDD : 57 avec anneau ressort. 200 / 300 €
- 78. Bague** toi et moi en or 750 et platine 850 millièmes, ornée de 2 diamants taille ancienne en serti griffe épaulés de diamants plus petits.  
Travail français de la fin du XIX<sup>e</sup> siècle.  
Poids des diamants : 2.60 ct env l'ensemble.  
Poids brut : 4 g. TDD : 52.5. 4 500 / 5 000 €
- 79. Broche barrette** en platine 850 millièmes à décor géométrique centrée d'une perle entourée et épaulée de diamants taille ancienne et de roses couronnées. Épingle en or gris 750 millièmes. Vers 1930.  
Poids brut : 8.70 g. Long : 7.9 cm. 500 / 800 €
- 80. Bague** en or 375 millièmes, ornée d'une perle rose porcelainée de forme ovale en serti griffe, épaulée de rouleaux. (léger fêlé) Poids brut : 4.20 g. TDD : 56. 600 / 700 €
- 81. Bague** en or gris 750 millièmes ornée d'un saphir ovale facetté en serti double griffe épaulé de diamants navettes.  
Poids du saphir : 3 cts env.  
Poids brut : 3.80 g. TDD : 52. 2 000 / 2 500 €



67



68



69



75



79



70



66



77



71



74



76



73



72



78



**82. Collier** composé d'un cordon en semence de perles, terminé par deux culots en platine 950 millièmes sertis de diamants retenant un fermoir composé d'une boucle sertie de brillants et son ardillon en onyx.

Travail français des années 20. Poinçon de maître illisible.

Longueur : 42 cm.

Poids brut : 32.74 g. 4 000 / 5 000 €

**83. Broche plaque** en platine, à double boucle géométrique sertie de diamants, les extrémités ornées, l'une d'une perle bouton, l'autre d'une demi-perle. Epingle en or gris Vers 1930.

Dimensions des perles : 9,4-10,1 mm par 5,7 mm ; et 9,5 - 10,1 mm par 6,6 mm

Poinçon de Maître LS FILS

Poids brut : 15.9 g

Les perles accompagnées d'un certificat du Laboratoire Français de Gemmologie attestant : perles fines 8 000 / 10 000 €

**84. Collier** composé de 3 rangs de perles de culture baroquées d'environ 8 mm. Il est agrémenté d'un fermoir à cliquet en or 750 millièmes torsadé avec chaînette de sécurité orné d'un cabochon d'émeraude en serti griffe.

Travail français.

Poids brut : 127.80 g. Long : 46 cm.

400 / 600 €

**85. Pendentif** en platine 850 millièmes, orné d'un diamant taille ancienne en serti griffe, la bélière rehaussée d'une ligne de diamants taille 8/8. Il est accompagné d'une chaîne en platine 850 millièmes, avec fermoir anneau ressort.

Travail français vers 1930.

Poids du diamant : 0.50 ct env.

Poids brut : 3 g. Long : 41.5 cm.

400 / 600 €

**86. Broche** en or blanc 750 millièmes en forme de nœud ornée de deux plaques en cristal de roche centré de perles boutons, resserrée en son centre de deux lignes de diamants stylisées encadrant trois perles bouton et terminé à chaque extrémité par une ligne diamantée.

Dimensions : 49 x 15 mm

Poids brut : 9.06 g

1 400 / 1 600 €

87. **Collier** de 67 perles fines en chute, 3,7 à 7,0 mm environ, orné d'un fermoir hexagonal or gris pavé de diamants taille 8/8 (manques), avec chaînette de sécurité.

Les perles accompagnées d'un certificat du Laboratoire Français de Gemmologie attestant : perles fines haut de mer  
Voir certificat page 52. 8 000 / 10 000 €

88. Paire de **boucles d'oreilles** dormeuses en or 750 millièmes, ornées d'une perle probablement fine.

Travail français du début du XX<sup>e</sup> siècle.  
Poids brut : 1.90 g. 250 / 300 €

89. **Bague** en platine 850 millièmes, ornée d'une perle de culture d'environ 8.3 mm épaulée d'un pavage de diamants brillantés.

Poids brut : 10.90 g. TDD : 53. 300 / 400 €

90. **Bague** en or 750 millièmes godronné, ornée d'un rubis ovale facetté en serti clos, dans un entourage de diamants taille 8/8. Poids brut : 4.70 g. TDD : 53.5. 200 / 300 €

91. **Bague** jonc en or 750 millièmes godronné, ornée d'un saphir ovale facetté en demi serti clos, épaulé de lignes de diamants taille 8/8. (manque de matière sur un diamant)

Poids du saphir : 0.60 ct env.  
Poids brut : 8.90 g. TDD : 51.5 300 / 400 €

92. **Bague** toi et moi en or 750 millièmes, ornée de diamants taille ancienne en serti griffe.

Poids des diamants : 0.70 ct env l'ensemble  
Poids brut : 4.90 g. TDD : 54. 350 / 450 €

93. Paire de **boucles d'oreilles** en or 750 millièmes rhodié, ornées d'une perle de culture d'environ 10 mm, dans un entourage de diamants brillantés en serti griffe.

Poids brut : 8 g. 400 / 600 €



83

87

86

- 94. Collier** 2 tons d'or 750 millièmes, composé de maillons bâtonnet alternés de perles d'amazonite et de 2 perles de jade. (fêles)  
Poids brut : 23.10 g. 180 / 220 €
- 95. Collier** composé d'un double rang de perles de culture en chute d'environ 5 à 8.3 mm, agrémenté d'un fermoir à cliquet en or 750 millièmes.  
Poids brut : 48.70 g. Long : 48.5 cm. 250 / 400 €
- 96. Bague** toi et moi en or gris 750 millièmes rhodié, ornée de 2 diamants brillantés en serti griffe.  
Poids des diamants : 1.80 ct env l'ensemble.  
Poids brut : 5.60 g. TDD : 58. 2 500 / 3 000 €
- 97. Collier** composé d'une chute de perles légèrement baroques d'environ 3.3 à 7.8 mm, agrémenté d'un fermoir à cliquet en or 750 et argent 800 millièmes rehaussé de roses couronnées sur paillons avec chaînette de sécurité.  
Poids brut : 16.30 g. Long : 40.5 cm env. 1200 / 1500 €
- 98. Bague** marguerite en or gris 750 millièmes, ornée d'un saphir ovale facetté en serti griffe, entouré et épaulé de diamants brillantés. Poids du saphir : 3.62 cts.  
Il est accompagné d'un certificat Carat Gem Lab n° CGL10458 décembre 2015, attestant provenance Myanmar (Birmanie/Burma), pas de modification thermique constatée.  
Poids brut : 8.30 g. TDD : 52. 4 500 / 5 500 €
- 99. GRUEN**  
**Montre bracelet** de dame en métal plaqué or 585 millièmes, cadran argenté avec chiffres arabes peints, chemin de fer pour les minutes. Lunette partiellement émaillée. Mouvement mécanique signé. Bracelet cuir usagé avec boucle ardillon en métal. Vers 1920/25.  
Poids brut : 14 g. 300 / 400 €
- 100. Collier** composé d'un double rang de perles de culture d'environ 6.3 à 9.4 mm en chute. Il est agrémenté d'un fermoir à cliquet en or gris 750 millièmes, orné d'une demi-perle de culture avec chaînette et huit de sécurité.  
Poids brut : 73.60 g. Long : 53 cm. 350 / 550 €
- 101. Bague** en or gris 750 millièmes ornée d'un saphir ovale facetté de belle couleur en serti double griffe épaulé de diamants baguettes fantaisies. Poids du saphir : 6.60 cts env.  
Poids brut : 5.40 g. TDD : 50. 5 000 / 6 000 €
- 102. Broche barette** en platine 850 millièmes et or 750 millièmes, orné d'un diamant de taille coussin d'environ 1,7 cts dans un entrelac de diamants de taille baguette et de brillants.  
Poids brut : 14,7 g. 5 500 / 6 500 €
- 103. Pendentif** en or 750 millièmes, à décor torsadé et de fils, stylisant une fleur centrée d'une améthyste ovale facettée entourée de cabochons de turquoise.  
On y joint un **cordons torsadé** agrémenté d'un fermoir mousqueton en or 750 millièmes.  
Poids brut : 18.60 g. l'ensemble. Haut : 4.5 cm (avec bélière) 250 / 300 €
- 104. Bague** chevalière en or 750 millièmes ornée de 9 diamants brillantés en serti platine 850 millièmes clouté. Travail français vers 1950.  
Poids brut : 8.20 g. TDD : 54. 100 / 150 €
- 105. Bracelet** en or 750 millièmes, maille gourmette américaine partiellement guillochée, agrémenté d'un fermoir à cliquet avec huit de sécurité. Travail français vers 1950. (chocs)  
Poids : 18 g. Long : 19 cm. 350 / 400 €
- 106. Bague** pompadour en or 750 millièmes, ornée d'une émeraude ovale facettée en serti griffe entourée et épaulée de diamants brillantés. Poids de l'émeraude : 6 cts env.  
Poids brut : 9.50 g. TDD : 56. 4 500 / 5 000 €
- 107. Lot** en or 750 millièmes, composé de **6 pendentifs** dont un stylisant une croix rehaussée de perles de culture et d'un **collier pendentif** orné d'un diamant brillanté, retenu par une chaîne maille forçat limée, fermoir anneau ressort.  
Poids brut : 20.20 g l'ensemble. 300 / 400 €
- 108. Lot** composé de **2 colliers** de perles de culture, l'un agrémenté d'un fermoir menotte en or 750 millièmes.  
Poids brut du collier avec fermoir or : 30 g. Long : 50 cm. 200 / 250 €



102



93



96



101



98



106



100



97



99



**109. Bague** solitaire en platine 850 millièmes ornée d'un diamant brillanté en serti griffe. Poids du diamant : 2.15 cts. D/SI2

Il est accompagné d'un certificat LFG n° 320998 du 08.12.2016.

Poids brut : 4.50 g. TDD : 49. 8 000 / 12 000 €  
*Voir certificat page 54.*

**110. Broche pendentif** en fils d'or 750 millièmes, ornée d'une citrine ronde facettée en serti griffe dans un décor de rosace. Travail français vers 1950. (en l'état)

Poids brut : 18 g. Diam : 4.1 cm. 200 / 300 €

**111. Bague** solitaire en platine 850 millièmes ornée d'un diamant brillanté en serti griffe. Poids du diamant : 2.98 cts. M/VS1

Il est accompagné d'un certificat LFG n° 320997 du 08.12.2016.

Poids brut : 4.70 g. TDD : 52. 6 000 / 8 000 €

**112.** Lot en or 750 millièmes, composé de **3 chaînes**, maille gourmette et forçat. Elles sont agrémentées de fermoirs anneau ressort. (un fermoir accidenté)

Poids : 19.50 g. 340 / 400 €

**113. Pendentif** en or 750 millièmes retenant une citrine taille poire en serti clos. Il est accompagné d'une chaîne maille gourmette en or 750 millièmes avec fermoir anneau ressort accidenté.

Poids brut : 6.50 g. Long : 40 cm. 160 / 180 €

**114. Chaîne** en or 750 millièmes, maille forçat, agrémentée d'un fermoir anneau ressort.

Poids : 12.50 g. Long : 43.5 cm. 220 / 250 €





## SAPHIR «CACHEMIRE» 8,1 cts



**115. Bague** en or gris 750 millièmes ornée d'un saphir ovale facetté de très belle couleur en serti double griffe épaulé d'une frise ponctuée de diamants navettes et ronds brillantés.  
Poids du saphir : 8.10 cts "Cachemire"

Il est accompagné d'un certificat IGI n° F5A23415 du 19/12/2007 attestant caractéristiques compatibles avec celles des gisements du Cachemire, pas de modification thermique et d'un certificat LFG n° 199542 du 29/05/2012, attestant caractéristiques compatibles avec celles des gisements du Cachemire, pas de modification thermique constatée ainsi que d'un rapport justifié du LFG n° 300116 du 13/01/2014, pierre analysée sous le numéro de dossier BD004994/1.

Poids brut : 8.30 g. TDD : 54. 80 000 / 100 000 €  
Voir certificats page 53.

**116. Collier** articulé 2 tons d'or 750 millièmes, composé de maillons géométriques. Il est agrémenté d'un fermoir à cliquet.  
Poids : 77.80 g. Long : 44.5 cm. 2 200 / 2 500 €

#### 117. MELLERIO DITS MELLER

**Clip de revers** en or 750 millièmes stylisant un nœud ajouré partiellement torsadé rehaussé d'un diamant taille ancienne épaulé d'émeraudes de belle couleur en serti griffe.

Signé, numéroté C.10073.

Vers 1960/70.(égrisures)

Poids brut : 23.70 g. Long : 6.3 cm. 800 / 1 200 €

**118. Bague** en or 750 millièmes partiellement ciselé, stylisant un serpent, la tête ornée d'un diamant brillanté en serti grain.

Poids brut : 17.80 g. TDD : 62. 1 200 / 1 500 €

**119. Bague** chevalière en or 750 millièmes ornée d'un saphir rectangulaire à pans coupés en serti griffe épaulé de barrettes ponctuées de diamants taille ancienne en serti platine 850 millièmes.

Travail français vers 1940/50.

Poids du saphir : 8 cts env. (égrisures)

Poids brut : 16.20 g. TDD : 55. 3 000 / 4 000 €

**120. Bague** tank en or 750 millièmes, à décor incurvé, ornée d'une aigle-marine rectangulaire à pans coupés en serti griffe, épaulée de lignes de diamants taille ancienne et 8/8.

Vers 1940/50. Poids de l'aigle-marine : 4.50 cts env.

Poids brut : 13.30 g. TDD : 53. 1 500 / 2 000 €

**121.** Lot en or 375 millièmes composé d'une **broche** stylisant un nœud, le lien ponctué de petits cabochon de rubis, retenant en pendentif une **montre**, mouvement mécanique.

Cadran et mouvement signés **Clinton**.

Poids brut : 22.30 g. 500 / 700 €

**122. Bracelet** articulé 2 tons d'or 750 millièmes, composé de maillons tressés en torsade. Il est agrémenté d'un fermoir à cliquet invisible avec huit de sécurité.

Travail français des années 70/80.

Poids : 64.50 g. Long : 20 cm. 1 500 / 1 800 €

**123. Bague** chevalière en or 750 et platine 850 millièmes godronné, ornée de 3 diamants taille ancienne en serti griffe et clos, dans un décor quadrillé ajouré.

Travail français vers 1940.

Poids des diamants : 1.30 ct env l'ensemble. (petits accidents)

Poids brut : 11.20 g. TDD : 48. 800 / 1 000 €

**124.** Paire de **boucles d'oreilles** en or 750 millièmes ajouré, composées de 3 lignes de diamants brillantés en serti griffe.

Travail français. Poids brut : 7.80 g. 400 / 500 €

**125. Bracelet** jonc rigide ouvrant en or 750 millièmes, agrémenté d'un fermoir à cliquet avec huit de sécurité. (petites bosses)

Poids : 32.10 g. Dim : 5.9 x 5.2 cm. 500 / 600 €

**126. Bracelet** jonc rigide ouvrant en or 750 millièmes, agrémenté d'un fermoir à cliquet avec huit de sécurité. (petites bosses)

Poids : 15.50 g. Dim : 5.5 x 4.9 cm. 250 / 300 €

**127. Bague** pont en or 750 millièmes, ornée d'une ligne de baguettes de pierre rouge en serti rail. Travail français vers 1940/50. (petit manque de matière, égrisures)

Poids brut : 10.20 g. TDD : 47. 250 / 300 €

**128. Alliance** 3 tons d'or 750 millièmes, composée de 3 anneaux entrelacés.

Poids : 10 g. TDD : 48. 220 / 250 €

**129. Bague** bandeau 3 tons d'or 750 millièmes, à décor godronné.

Poids : 5.30 g. TDD : 46. 120 / 150 €

#### 130. MELLERIO DITS MELLER

Bague croisée en or 750 millième sertie d'un diamant et d'un rubis ovale entre deux ligne de diamant baguette.

Signée et numérotée 35629

Poids brut : 9,9 g. 10 000 / 12 000 €

**131. Bracelet** jonc 3 tons d'or 750 millièmes, composé de 3 anneaux entrelacés.

Poids : 37.70 g. Diam : 6.5 cm. 500 / 600 €

**132. Bague** en or 750 millièmes, ornée d'une pierre bleue, le chaton ajouré à décor de volutes.

Poids brut : 8.60 g. TDD : 53. 100 / 150 €

**133.** Lot en or 750 millièmes, composé de **4 bagues** rehaussées d'un saphir, de diamants brillantés, d'une perle bouton et de pierres de couleur.

Travail français pour 3 d'entre elles. (manque)

Poids brut : 11.60 g. l'ensemble. 300 / 350 €

**134. Bague** jonc en or 750 millièmes rhodié, ponctuée de 3 diamants taille ancienne en serti clos.

Poids brut : 15.50 g. TDD : 47. 300 / 400 €

**135.** Lot en or 750 millièmes, composé d'une **alliance** et d'une **baguette** ornée de 5 anneaux mobiles, certains torsadés.

Poids : 4.10 g. l'ensemble. 80 / 100 €

**136. Bague** en or 750 millièmes rhodié, ornée d'un aigle-marine ovale facetée en demi serti clos.

Travail français vers 1960/70.

Poids brut : 4.50 g. TDD : 47. 120 / 150 €



117

116



120



119



124



122



123



127



125



130

PROVENANT DE L'ÉCRIN  
DE LA MARQUISE DE X.

*CARTIER.*  
*RARE ET ÉLÉGANT COLLIER*  
*À TRANSFORMATION*  
*VERS 1920.*





### 137. CARTIER

Rare et élégant **collier** articulé en platine 850 millièmes retenant en pampille une importante rose double dite "hollandaise" en serti clos argent 800 millièmes riveté entourée de roses couronnées sur les 2 faces et enrichie d'un anneau mobile stylisé orné de diamants taille ancienne.

Il est composé d'une chaîne de dessin géométrique formée de maillons rectangulaires habillés de diamants taille ancienne à monture ouverte en serti millegrain.

La chaîne peut se décomposer en collier ras de cou, en bracelet et en pendentif riveté.

Pièce de commande vers 1919/20.

Signé, numéroté 6029 B et poinçon de maître sur la plupart des pièces. (petites restaurations).

Diamètre de la double rose : 15mm

Profondeur de la double rose : 5 mm

Poids brut : 70 g. Long : 52 cm env. 20 000 / 30 000 €

*Nous pensons que la conception du motif en argent orné de cette belle rose double hollandaise est antérieur et date du XIX<sup>e</sup> siècle. L'élaboration de ce bijou à du ce faire autour de ce motif vers 1920. Nous pensons aussi qu'il est probable qu'il manque un bracelet permettant à ce collier de se transformer en longue chaîne d'huissier.*



### 138. H.J. LINTON

**Pendulette** carrée en argent 800 millièmes et agate à coins stylisés rehaussée de 4 rosaces ajourées ponctuées de roses diamantées, lunette ronde émaillée, cadran argenté à rayons tombants guillochés avec chiffres arabes peints, aiguilles ornées de roses diamantées. Fond de boîte en métal doré. Mouvement mécanique. Vers 1920. (en l'état)

Poids brut : 180.90 g. Dim : 7.7x 7.5 cm.

H.J. LINTON Maison anglaise située au 30 rue Feydeau à Paris, spécialisée dans l'orfèvrerie, la bijouterie, la maroquinerie et les meubles au début du siècle dernier. 400 / 600 €

### 139. TAVANNES pour HERMES

Rare **boucle de ceinture** en argent 935 millièmes rainuré, cachant une **montre**, le cadran bicolore avec chiffres arabes peints, chemin de fer pour les minutes, petite trotteuse à 6 heures. Mouvement mécanique. Numérotée. Vers 1930. (petite déformation)

Poids brut : 62 g. Dim : 57.5 x 29 mm. 1 200 / 1 500 €

**140. Ravissante montre-pendentif** en argent 935 millièmes, en forme de goutte, cadran argenté avec chiffres arabes peints, chemin de fer pour les minutes. Lunette et dos émaillés parme sur fond guilloché rayonnant à décor de frises et de corbeille fleurie. Mouvement mécanique. Fond de boîte et mouvement signés **Muller Watch Co.**

Elle est suspendue à une chaîne en argent 800 millièmes ornée de bâtonnets émaillés, agrémentée de fermoirs anneau ressort et mousqueton. Vers 1910. (petits manques à l'émail)

Poids brut : 30.50 g. 1 000 / 1 200 €



145

### 141. C.D. PEACOCK

**Montre de col** en or 585 millièmes, cadran doré avec chiffres arabes peints, petite trotteuse à 6 heures. Lunette, carrure, fond de boîte et bélière émaillés bleu sur fond guilloché rayonnant. Mouvement mécanique signé, numéroté 2380465.

Travail suisse pour le marché américain. Vers 1910. (égrisures)  
Poids brut : 17.60 g.0 300 / 400 €

**142. Élégant bracelet** ruban en platine 850 millièmes, composé de motifs géométriques articulés décorés de diamants taille ancienne en serti grain. Il est agrémenté d'un fermoir à cliquet en or gris 750 millièmes avec huit de sécurité.

Travail français vers 1925/30.

Poids brut : 34.50 g. Dim : 18 x 1.7 cm. 8 000 / 10 000 €

**143. Montre bracelet** de dame en platine 850 millièmes, cadran argenté avec index bâtons appliqués, lunette rehaussée de diamants taille 8/8. Mouvement mécanique probablement rapporté. Bracelet en platine 850 millièmes, maillons articulés, orné d'une ligne de diamants taille ancienne en légère chute, rehaussé de roses diamantées, prolongé d'un cordonnet noir, fermoir à cliquet en métal. Vers 1930. (égrisures)

Poids brut : 19 g. 600 / 800 €

**144. Montre bracelet** de dame en platine 850 millièmes, cadran argenté **signé Tiffany & Co** avec chiffres arabes peints, chemin de fer pour les minutes. Lunette rectangulaire à pans coupés rehaussée de diamant taille 8/8, tranche et fond de boîte monogrammé à décor de frises feuillagées finement ciselées. Mouvement mécanique signé **C.H. Meylan Brassus**. Bracelet cuir avec boucle ardillon en métal. Vers 1920/25.

Poids brut : 15 g. Dim : 24 x 13.5 mm. 1 200 / 1 500 €

**145. Face à main** en or gris 585 millièmes avec montre incorporée et montée en clip. Le cadran argenté avec chiffres arabes peints, chemin de fer pour les minutes, signé **Tiffany & Co.** Tranche de boîte et lunette finement ciselées à décor de frises feuillagées, la lunette rehaussée de diamants demi-taille et de calibrés de saphir. Mouvement mécanique signé **E. Huguenin**, numéroté 373834. Vers 1920/25. (mouvement bloqué)

Poids brut : 26.20 g. Long : 7.5 cm. 2 500 / 3 000 €

**146. Collier** en or 750, composé de maillons ovales ajourés. Il est agrémenté d'un fermoir anneau ressort.

Travail français du début du XX<sup>e</sup> siècle.

Poids brut : 10.20 g. Long : 36 cm. 200 / 250 €

**147. Collier** en or 750 millièmes, maille figaro, agrémenté d'un fermoir mousqueton.

Poids : 16 g. Long : 61 cm. 300 / 350 €

**148. Bourse** en or 750 millièmes à cottes de maille, rehaussée de boules en pampille. Vers 1900.

Poids : 26.40 g. 500 / 550 €





138



139



145



140



143



141



144



142



159



152



150



154



149



153



162



156



155

151

- 149. Bague** chevalière composée de fils d'or 750 millièmes torsadé, rehaussée d'une double ligne de saphirs ovales facettés en serti grain. Travail français des années 50/60.  
Poids brut : 8.70 g. TDD : 51. 600 / 800 €
- 150. Bague** jonc en or 750 millièmes tressé, ornée de 3 cabochons de saphir de belle couleur en serti griffe, rehaussée d'un lien en platine 850 millièmes pavé de diamants taille ancienne. Vers 1960. (égrisures)  
Poids brut : 10.60 g. TDD : 51. 1 000 / 1 500 €
- 151. Bracelet** articulé en or 750 millièmes granulé, composé de maillons ovales alternés de cabochons de saphir en serti griffe. Il est agrémenté d'un fermoir à cliquet avec sécurité. Travail français vers 1950/60.  
Poids brut : 37.30 g. Long : 19.5 cm. 1 000 / 1 200 €
- 152. Broche clip** en or 750 millièmes sculpté, stylisant un chat, les yeux en agate verte, la truffe en corail. Il est agrémenté d'un nœud papillon émaillé ponctué de diamants brillantés. Travail français des années 70/80.  
Poids brut : 22.90 g. Dim : 4.4 x 4 cm. 600 / 800 €
- 153. BULGARI**  
**Bague** tubogaz en or 750 millièmes. Signée.  
Poids : 6.20 g. TDD : 55. 250 / 300 €
- 154. Clip de revers** composé de fils d'or 750 millièmes, stylisant une fleur, centré d'un diamant brillanté entouré de rubis ronds facettés, les pétales ponctués de pierres précieuses. Travail français vers 1950/60.  
Poids brut : 23.30 g. Diam : 4 cm. 400 / 500 €
- 155. BOUCHERON**  
**Bague** bandeau en or 750 millièmes ajouré, à décor de croisillons ponctués de diamants brillantés.  
Poids brut : 8.20 g. TDD : 51. 1 100 / 1 300 €
- 156. Bague** marquise en or 750 millièmes, ornée de 3 rubis taille coussin et ronds facettés en serti griffe, entourés et épaulés de diamants taille ancienne. (égrisures)  
Poids brut : 6.70 g. TDD : 48. 600 / 800 €
- 157. Bague** en or 750 millièmes ornée d'un saphir ovale facetté en serti griffe entouré de diamants taille ancienne. Travail français. (égrisures et petits manques de matière)  
Poids brut : 4.60 g. TDD : 54. 300 / 500 €
- 158. Pendentif** en or 750 millièmes stylisant une croix ponctuée de roses couronnées en serti griffe.  
Travail du XIX<sup>e</sup> siècle. (égrisures)  
Poids brut : 5.30 g. Long : 4.5 cm 300 / 400 €
- 159. V C A "PHILIPPINE"**  
Ensemble en or 750 millièmes composé de **2 bagues** jonc centrées d'un pavage de diamants brillantés, l'une épaulée de motifs en lapis lazuli l'autre en corail peau d'ange. Signées, numérotées.  
Poids brut du lapis : 7.90 g. TDD : 52.  
Poids brut du corail : 8 g. TDD : 51.5.  
Elles sont accompagnées de leur écrin. 2 400 / 2 800 €
- 160. Bague Tank** en or 750 millièmes et platine, sertie en son centre de quinze diamants et épaulée de pierres rouges taillées en bague. Poids brut : 9.62 g. TDD : 53 550 / 650 €
- 161. Bracelet Tank** en or rose 750 millièmes formé de maillons géométriques articulés. Travail français, vers 1935.  
Longueur : 18.5 cm.  
Poids brut : 115.56 g. 5 000 / 5 500 €
- 162. G. NARDI**  
Clip de revers « Moretto » en or 750 millièmes, guilloché, stylisant un buste de maure coiffé en bois laqué, l'ensemble rehaussé de cabochons de turquoise. Signé.  
H. : 4.20 cm, Poids brut : 13.56 g. 2 400 / 2 600 €





**163. Bague** jonc en platine 850 millièmes, ornée d'une ligne de diamants taille baguette en serti rail.  
Poids brut : 9.10 g. TDD : 52.5. 1 000 / 1 200 €

**164. Bague** en or 750 et platine 850 millièmes ornée de 2 diamants coussin de taille ancienne en serti griffe. Vers 1935/40. Elle est agrémentée d'un jonc en or 750 millièmes rapporté. Poids des diamants : 1.70 ct env et 1.90 ct env.  
Poids brut : 10.40 g. TDD : 57. 6 000 / 8 000 €

**165.** Élégant et délicat **collier** en or gris 750 millièmes composé de 2 chaînettes habillées de diamants taille ancienne en serti clos griffé épaulées d'un motif ajouré ponctué de diamants taille ancienne. Tour de cou se terminant d'une chaîne agrémentée d'un fermoir à cliquet sécurisé ponctué d'un diamant brillanté. Travail français vers 1935/40.  
Poids des diamants : 12 cts env l'ensemble.  
Poids brut : 29.70 g. Long : 36 cm. 4 000 / 6 000 €  
*Provenance : Ecrin de la marquise de X.*

**166.** Paire de **boucles d'oreilles** dormeuses en platine 850 millièmes, ornées de 3 diamants taille ancienne en serti griffe. Travail français vers 1920/30.  
Poids des 2 diamants principaux : 1.20 et 1.10 ct. env.  
Poids brut : 6.20 g. Haut : 2.30 cm. 3 000 / 4 000 €

**167. Bague** solitaire en or gris 750 et platine 850 millièmes, ornée d'un diamant taille émeraude en serti double griffe, épaulé de diamants tapers.  
Poids du diamant : 4.31 cts. I/VS1.  
Il est accompagné d'une lettre du LFG attestant la couleur et la pureté.  
Poids brut : 3.30 g. TDD : 52. 20 000 / 30 000 €

**168. Bague** chevalière en or gris 750 millièmes ornée d'un saphir de taille coussin en serti griffe épaulé de rouleaux ponctué de diamants brillantés. Monture française des années 1940. Poids du saphir : 6.64 cts.  
Il est accompagné d'un certificat Carat Gem Lab n° CGL09886 septembre 2015, attestant provenance Sri Lanka, pas de modification thermique constatée.  
Poids brut : 9.50 g. TDD : 52. 5 500 / 6 500 €

**169. Broche** en or 750 millièmes rhodié à décor géométrique ajouré ponctué de diamants taille ancienne en serti clos perlé dont une pierre blanche au centre. Travail français.  
Poids brut : 13.80 g. Dim : 5.3 x 2.5 cm. 600 / 800 €

**170. Bague** jonc en or 750 millièmes, ornée d'un pavage de diamants brillantés en serti grain.  
Poids brut : 11.10 g. TDD : 50.5. 1 000 / 1 200 €

PROVENANT DE L'ÉCRIN DE LA MARQUISE DE X.



167

165



164



170



163



166



169



168

171. Beau **clip de revers** en platine 850 et or gris 750 millièmes stylisant une feuille ajourée ponctuée d'un diamant brillanté en serti griffe, la nervure habillée d'une ligne de diamants baguettes en serti rail. Il est entouré de 2 chutes de diamants brillantés. Travail français des années 70. Ce bijoux est dans l'esprit du travail de Sterlé.  
 Poids du diamant principal : 1.37 cts.  
 Poids brut : 28.50 g. Dim : 6.2 x 3.8 cm. 6 000 / 8 000 €



**172. CARTIER**

Exceptionnelle **montre de col** en platine et brillants ; dos décoré et empierré d'initiales. Cadran en argent guiloché à chiffres arabes, aiguilles en acier bleui BRÉGUET. Double lunette et bélière serties de roses ; ainsi que le remontoir. La tranche sertie d'onyx calibrés. La cadran marqué CARTIER Paris.  
 Diam : 3 cm. Poids brut : 22 g. 12 000 / 15 000 €



**173. Diamant** rond brillanté sous scellé.

Poids du diamant : 0.90 ct. H IF.  
 Il est accompagné de son rapport IGI neF250051.  
 2 000 / 2 500 €

**174. Diamant** rond brillanté sous scellé.

Poids du diamant : 0.75 ct. H IF.  
 Il est accompagné de son rapport IGI neF250022.  
 1 200 / 1 800 €



### 175. STERLÉ

Élégante paire de **pendants d'oreilles**, les attaches articulées en platine 850 millièmes à décor de nœud habillées de diamants baguettes retenant une belle perle fine grise en goutte et une perle de culture blanche à l'identique agrémentées de calottes diamantées. Les raquettes en or gris 750 millièmes.

Signés, numérotés 8492. Vers 1950.

Poids brut : 33.70 g. Long : 7 cm.

La perle grise est accompagnée d'un certificat LFG n° 322110 du 16/02/2017 attestant perle fine d'eau de mer, goutte pesant 17.27 cts (69.08 grains) de couleur grise.  
*Voir certificat page 52.*

Une paire de pendants similaire est représentée dans le paragraphe Les Boucles D'oreilles du livre :

"Sterlé Joaillier Paris" de Viviane Jutheau aux éditions Vecteurs.

8 000 / 10 000 €

**176. Bague** jonc en or 750 millièmes, habillée d'un pavage de pierres blanches ponctué d'un saphir et d'un rubis rond facetté en serti grain. (égrisures)  
Poids brut : 4.50 g. TDD : 52.5. 180 / 200 €

**177. Bague** en or 750 millièmes ornée d'un diamant coussin de taille ancienne en serti clos entouré d'émeraudes rondes facettées, la monture épaulée de petits diamants brillantés.  
Poids du diamant : 2.20 cts env.  
Poids brut : 5.50 g. TDD : 48. 5 000 / 7 000 €

**178. Broche pendentif** en or 750 et platine 850 millièmes stylisant une volute ajourée centrée d'un diamant taille ancienne en serti griffe bordé d'une ligne de diamants brillantés.  
Travail français vers 1940/50.  
Poids du diamant : 1.18 ct. Poids brut : 16.10 g.  
500 / 600 €

**179. Bague fleur** en or 750 et platine 850 millièmes, ornée d'une perle de culture bouton, dans un entourage de diamants taille 8/8 ponctué de rubis taille poire.  
Travail français.(égrisures) Poids brut : 7.80 g.  
TDD : 54. (avec anneau de mise à grandeur) 800 / 1 000 €

**180. Bague** en or gris 750 millièmes, ornée d'un saphir orange de belle couleur taille poire traité en serti double griffe, la monture à décor d'entrelacs rehaussés de lignes de diamants brillantés.  
Poids du saphir : 6.97 cts.  
Poids brut : 9.30 g. TDD : 52.5. 15 000 / 18 000 €



183



180

**181. Bague** jonc en or 750 millièmes, ornée d'un diamant taille ancienne en serti griffe dans un décor sculpté. Inscription à l'intérieure. Vers 1940/50.  
Poids du diamant : 0.40 ct env.  
Poids brut : 6.70 g. TDD 47.5. 250 / 300 €

**182. Bague** jonc en or jaune 750 millièmes partiellement rhodié, ornée d'un diamant taille ancienne en serti griffe dans un décor sculpté en croix. Vers 1930/40.  
Poids du diamant : 1 ct env. (égrisures)  
Poids brut : 7 g. TDD : 52. 600 / 800 €

**183. Bague** en or gris 750 et platine 850 millièmes, ornée d'un rubis ovale facettée en serti clos dans un double entourage festonné rehaussé de diamants taille ancienne.  
Poids du rubis : 4.40 cts. (égrisures)  
Il est accompagné d'un rapport d'analyse du LFG n° 320000, du 25.10.2016, attestant rubis, pas d'indication de traitement et pas de modification thermique constatée.  
Poids brut : 10.70 g. TDD : 55.5. 14 000 / 16 000 €  
*Voir certificat page 54.*

**184. Collier** souple en or 750 millièmes décoré d'une frise retenant des maillons articulés décorés de fleurettes. Il est agrémenté d'un fermoir à cliquet avec chaînette de sécurité.  
Travail de la seconde moitié du XIX<sup>e</sup> siècle.  
Poids : 55.50 g. Long : 44 cm. 2 500 / 3 000 €

**185. Imposante broche** en or 750 millièmes stylisant un nœud décoré de fleurs ponctuées de saphirs, de diamants taille ancienne, de rubis et d'une pierre rouge en serti clos et griffe.  
Poids brut : 57.40 g. Dim : 8 x 7 cm. 3 000 / 4 000 €





185



182



177



178



180



183



179



176



184



194



187



195



189



186



190



191



192



188



193

**186. Bague** en or 750 millièmes, ornée d'un cabochon de rubis en serti double griffe.  
Poids du rubis : 11 cts env. (égrisures, givres ouverts)  
Poids brut : 6.80 g. TDD : 51.5. 500 / 700 €

**187. Étui** à rouge à lèvres en or 750 millièmes guilloché, à décor godronné, le poussoir rehaussé de 3 diamants brillantés en serti platine 850 millièmes. Travail français vers 1940/50.  
Poids brut : 33 g. Dim : 5 x 1.3 x 1.3 cm. 600 / 700 €

**188. Montre bracelet** de dame en or 750 millièmes, cadran ivoire rayonnant avec chiffres arabes et index appliqués. Attaches habillées de diamants taille fantaisie et taille ancienne en serti platine 850 millièmes. Mouvement mécanique probablement rapporté. Bracelet en or 750 millièmes, maillons articulés, avec fermoir à cliquet en or 750 millièmes.  
Vers 1950. Poids brut : 44.50 g. 800 / 1200 €

**189. Bague** marguerite 2 ors 750 millièmes ornée d'un rubis ovale facetté en serti griffe dans un entourage festonné rehaussé de diamants taille ancienne.  
Poids du rubis : 3.20 cts env.  
Poids brut : 7 g. TDD : 53. 3 000 / 3 500 €

**190. Bague** jonc en or gris 750 millièmes, ornée d'un rubis ovale facetté en serti griffe épaulé de diamants trapèzes et ronds brillantés. Poids du rubis : 2.90 cts env.  
Poids brut : 5 g. TDD : 50. 2 000 / 2 500 €

**191. Bague** jonc en or rose 750 millièmes ornée d'une pluie de diamants brillantés en serti clos.  
Poids brut : 13.80 g. TDD : 52. 500 / 600 €

**192. Bague** bandeau en or gris 750 habillée d'un pavage de calibrés de pierre rouge facettée.  
Poids brut : 18.70 g. TDD : 57. 900 / 1 200 €

**193. Couteau suisse** en or 750 millièmes et acier, à 3 compartiments, les plaquettes guillochées à décor de vagues. (en l'état)  
Poids brut : 42.10 g. 150 / 200 €

**194. LACLOCHE Frères**  
**Étui à cigarettes** en or 750 millièmes guilloché, à décor quadrillé. Fermoir à poussoir rehaussé de calibrés de saphir. Signé, numéroté.  
Poids brut : 241.20 g. Dim : 8.7 x 13.7 x 0.7 cm. 4 500 / 5 000 €

**195. Pendentif** en or 750 millièmes, ornée d'une intaille sur améthyste stylisant un blason, dans un décor rayonnant.  
Vers 1950/60.  
Poids brut : 17.80 g. Dim : 4 x 5 cm. (avec bélière) 300 / 400 €

**196. Parure** en or 750 millièmes, composée d'un collier et d'une paire de clip d'oreille sertis de plaques de turquoises Perses, gravées et dorées à décor de fleurs, bustes de femmes et sourates du Coran, reliées par des motifs floraux en or ciselé serti de petits cabochons de turquoise. (2 petits manques)  
Travail fin XIX<sup>e</sup> - début XX<sup>e</sup> siècle. Poinçon tête de cheval.  
Poids brut : 118,2 g 2 500 / 3 000 €



196



**197. Bague** marquise en or gris 750 millièmes, ornée d'un important cabochon de jade de belle couleur en serti griffe, la monture ajourée ponctuée de diamants brillants.  
Poids du cabochon de jade : 19.90 cts.  
Il est accompagné d'un certificat GRS n° GRS2004- 110079T du 11.11.2004, attestant Natural Jadeite-Jade, cabochon oval green. *Voir certificat page 54.*  
Poids brut : 16.70 g. TDD : 53. 15 000 / 18 000 €

**198. Paire de pendants d'oreilles** en or 585 millièmes et jade, ornés d'un cabochon retenant en pampille une goutte.  
Poids brut : 6.70 g. Haut : 4 cm. 200 / 300 €

**199. Collier** composé d'une chute de perles de jade jadéite d'environ 4.9 à 8.5 mm. Il est agrémenté d'un fermoir à cliquet en métal doré à décor émaillé, la lame en or 750 millièmes.  
Poids brut : 37.10 g. Long : 56.5 cm. 1 500 / 2 000 €

**200. Paire de pendants d'oreilles** en or 750 millièmes rhodié, composés d'une chenille ornée de diamants brillants, retenant en pampille une goutte de corail peau d'ange, l'attache rehaussée d'un bouton de corail. (légers fêles)  
Poids brut : 11 g. Haut : 6.5 cm. 1 500 / 2 000 €

**201. Important et beau collier** composé de motifs facettés en pâte de verre imitant l'onix intercalés de perles de corail peau d'ange, décoré d'une calotte habillée de perles d'émeraude facettées retenant un beau pompon constitué de petites perles de corail peau d'ange rehaussées de perles en pâte de verre noire.  
Poids brut : 124.80 g. Long : 60 cm. 3 000 / 4 000 €

**202. Bague** jonc en or 750 millièmes, monture stylisée retenant un cabochon de pierre ornementale verte en serti griffe. Travail français vers 1960.  
Poids brut : 21.20 g. TDD : 53 avec anneau ressort.  
400 / 500 €

**203. Montre de poche** en or 750 millièmes, cadran émaillé blanc avec chiffres romains peints, chemin de fer pour les minutes, petite trotteuse à 6 heures. Cuvette intérieure en or 750 millièmes. Mouvement mécanique. Travail suisse du début du XX<sup>e</sup> siècle. (en l'état, bélière en métal doré)  
Poids brut : 77.70 g. 500 / 600 €

**204. Montre de poche** en or 750 millièmes, cadran émaillé blanc avec chiffres arabes peints, chemin de fer pour les minutes, petite trotteuse à 6 heures. Lunette et dos de boîtes ciselés à décor feuillagé. Cuvette intérieure en or 750 millièmes. Mouvement mécanique.  
Travail français du début du XX<sup>e</sup> siècle. (manque le verre, légères bosses)  
Poids brut : 63.60 g. 450 / 500 €

#### 205. MOVADO

**Montre bracelet** de dame en or 750 millièmes, cadran ivoire avec chiffres arabes et index bâtons appliqués. Mouvement automatique signé. Bracelet en or 750 millièmes, maille gourmette avec fermoir à cliquet et chaînette de sécurité en or 750 millièmes. Boîte française.  
Vers 1960. (petit accident sur la chaînette)  
Poids brut : 64 g. Diam : 20 mm. Long : 18.5 cm.  
1 200 / 1 500 €

#### 206. MOVADO

**Montre bracelet** de dame en or 750 millièmes, mouvement mécanique. (en l'état, manque le bracelet).  
Poids brut : 11 g.  
On y joint une montre en métal doré et câble d'acier signé Michel Herbelin, mouvement quartz. 170 / 200 €

**207. Montre bracelet** de dame en or 750 millièmes, cadran ivoire avec chiffres arabes et index épis appliqués. Mouvement mécanique. Bracelet cuir avec boucle ardillon en métal.  
Vers 1940. (en l'état)  
Poids brut : 9.60 g. 180 / 220 €

#### 208. LIP

**Montre bracelet** d'homme en or 750 millièmes, cadran ivoire rayonnant avec index bâtons appliqués. Mouvement mécanique. Bracelet cuir usagé avec boucle ardillon en métal doré. Vers 1960.  
Poids brut : 32.50 g. Diam : 33 mm. 350 / 400 €

#### 209. OMEGA

**Montre de poche** en or 750 millièmes, cadran émaillé blanc avec chiffres arabes peints, petite trotteuse à 6 heures. Dos de boîte monogrammé. Mouvement mécanique signé, numéroté 4245509. Vers 1910/15. (en l'état)  
Poids brut : 78.90 g. 300 / 350 €



200



199



197



202



198

201



210



210

### 210. FONTANA

**Montre pendentif** en or 750 millièmes et platine 850 millièmes, ronde, cadran doré avec chiffres arabes peints, chemin de fer pour les minutes. Lunette et dos émaillés bleu roi sur fond guilloché rayonnant, double lunette et bélière serties de roses, le fond orné d'un motif appliqué serti de roses.

Cadran signé FONTANA Rue Royale Paris.

Elle est suspendue à une chaîne en or 750 millièmes ornée de bâtonnets émaillés alterné de perles, anneaux en platine sertis de rose, fermoirs anneau et mousqueton.

Vers 1910.

Poids brut : 41,6 g

Dans son écrin.

6 000 / 8 000 €

### 211. D. QUARE LONDON

**Montre de carrosse** en argent 800 millièmes, cadran en argent avec chiffres romains gravés pour les heures et chiffres arabes extérieurs pour les minutes, chemin de fer. Mouvement à coq, fusée, échappement à verge et roue de rencontre. Cadran et mouvement signés. Mouvement numéroté 3356. Travail de la fin du XVII<sup>e</sup>, début XVIII<sup>e</sup> siècle.

Poids brut : 192.50 g. Diam : 61 mm.

Daniel Quare, (1649-1724) fut l'un des principaux fabricants de montres et de pendules à Londres entre le dernier quart du XVII<sup>e</sup> et le premier quart du XVIII<sup>e</sup> siècle. 2 000 / 3 000 €

**212. Montre de poche** en or 750 millièmes, cadran argenté avec chiffres arabes peints, chemin de fer pour les minutes. Mouvement mécanique. (en l'état)

Poids brut : 56.20 g.

350 / 500 €

**213. Montre de poche** en or 750 millièmes, cadran émaillé blanc avec chiffres arabes peints, chemin de fer pour les minutes, petite trotteuse à 6 heures. Cuvette intérieure en or 750 millièmes. Mouvement mécanique.

Travail français du début du XX<sup>e</sup> siècle. (en l'état)

Poids brut : 85.10 g.

550 / 650 €



211

**214. Bague** solitaire en or gris 750 millièmes, ornée d'un diamant taille ancienne en serti griffe, épaulé de diamants taille baguette. Travail français.

Poids du diamant : 8.05 cts. K/SI1

Il est accompagné d'un certificat LFG n° 323160 du 23.03.2017.

*Voir certificat page 53.*

Poids brut : 5.30 g.

TDD : 54 (avec anneau de mise à grandeur)

40 000 / 45 000 €





215

### 215. VACHERON CONSTANTIN

**Montre-pendentif** en or 750 millièmes, de forme ovale, cadran squelette entouré d'une marqueterie de nacre. Lunette bélière ouvrante et couronne habillées de diamants brillantés en serti grain dans un décor étoilé. Dos de boîte partiellement transparent dévoilant son mouvement mécanique. Dos et mouvement signés, dos numéroté 538787. Boîte française.  
Poids brut : 44.60 g. Dim : 6.3 x 3.7 (avec la bélière)

7 500 / 8 500 €

### 216. VACHERON CONSTANTIN

**Montre bracelet** d'homme en or 750 millièmes, cadran doré. Lunette rectangulaire légèrement arrondie. Mouvement mécanique. Bracelet en or 750 millièmes.  
Poids brut : 79,3 g. 2 800 / 3 000 €

### 217. ROLEX "CELLINI"

**Montre bracelet** d'homme 2 tons d'or 750 millièmes, cadran ivoire rayonnant avec chiffres romains appliqués, lunette octogonale ornée de diamants brillantés en serti grain. Mouvement mécanique signé. Bracelet cuir avec boucle ardillon en or 750 millièmes, signée.

Poids brut : 49.40 g.

Dim : 30.5 x 28.5 cm.

3 500 / 4 000 €

### 218. PATEK PHILIPPE & Co

**Montre bracelet** d'homme en or 750 millièmes brossé, boîte curvex, cadran ivoire avec chiffres romains et index appliqués, petite trotteuse à 6 heures. Mouvement mécanique signé, numéroté 834345. Bracelet rapporté en or 750 millièmes, maillons plaquettes articulés avec fermoir à cliquet en or 750 millièmes.

Vers 1940/50.

Elle est accompagnée de son écrin.

Poids brut : 64.60 g.

Dim : 28.5 x 20.5 mm.

1 500 / 2 000 €

### 219. EBEL "TYPE E"

**Montre bracelet** d'homme en or 750 millièmes brossé, cadran gris rayonnant avec chiffres arabes et index bâtons appliqués, affichage de la date par guichet à 3 heures, lunette graduée. Fond de boîte transparent dévoilant son mouvement automatique. Bracelet en or 750 millièmes, maillons articulés avec boucle déployante en or 750 millièmes, signée.

Elle est accompagnée de sa boîte contenant son écrin.

Poids brut : 211.80 g.

Diam : 38 mm.

7 000 / 9 000 €

### 220. JAEGER LECOULTRE "RENDEZ-VOUS"

**Montre bracelet** de dame en or 750 millièmes, cadran nacré. Lunette graduée avec index "clous de Paris", seconde lunette tournante ponctuée d'un diamant brillanté. Mouvement quartz signé. Bracelet cuir avec boucle ardillon en métal doré, siglé.

Poids brut : 37.20 g.

Diam : 30 mm.

1 000 / 1 200 €





218



219



220



217



216

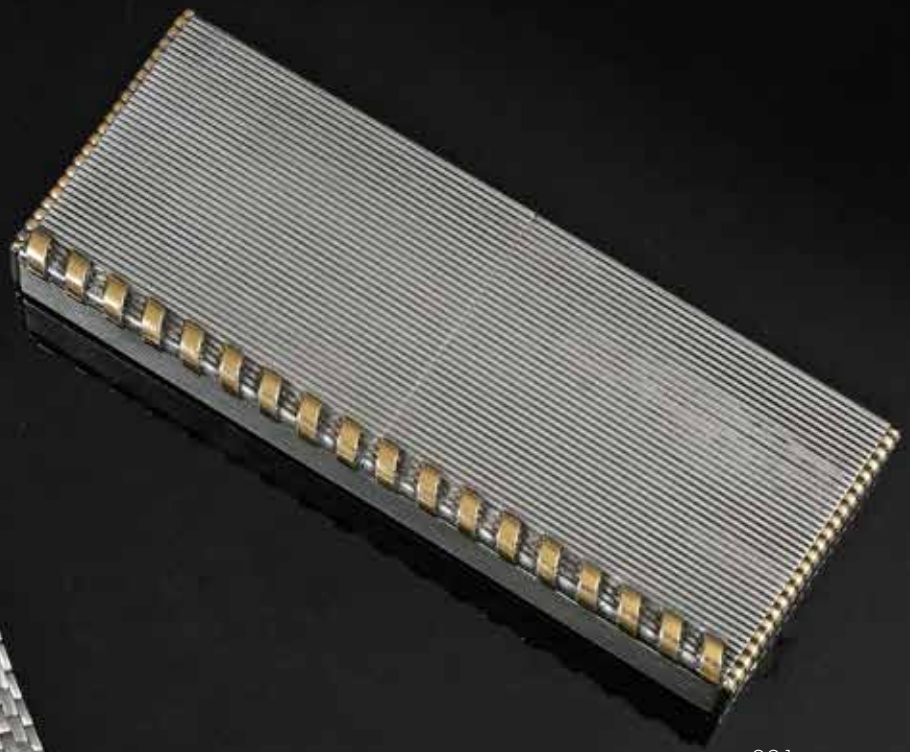

221



223



224



222



225

#### 221. HERMÈS

**Boîte de beauté** en argent 800 millièmes, à décor rainuré, contenant un miroir, un rouge à lèvres et un poudrier, les tranches de boîte doublées or 750 millièmes godronné à décor de spirale. Signée, numérotée et poinçon de maître. Travail français vers 1930/40. Accompagnée d'un étui en daim noir. (petits accidents)  
Poids brut : 347.30 g. Dim : 16 x 6 x 2 cm. 400 / 600 €

#### 222. JAEGER LECOULTRE "MASTER COMPRESSOR GMT"

**Montre bracelet** d'homme en acier, cadran noir avec chiffre arabe et index appliqués luminescents, affichage de la date par guichet à 3 heures, second fuseau horaire à 12 heures, petite trotteuse à 6 heures. Mouvement automatique. Bracelet cuir avec boucle déployante réglable en acier, signée.  
Diam : 41.50 mm. 2 000 / 2 500 €

#### 223. ETERNA-MATIC "Les Historiques 1935"

**Montre bracelet** d'homme en acier, cadran noir avec chiffres arabes et index bâtons luminescents, chemin de fer pour les minutes, affichage de la date par guichet à 6 heures. Mouvement automatique signé. Bracelet acier, maillons articulés avec boucle déployante papillon en acier, signée.  
Dim : 31 x 23.5 mm. 600 / 800 €

#### 224. EBEL "LE MODULOR"

**Montre chronographe** en acier brossé, cadran blanc 3 compteurs avec chiffres romains peints, affichage de la date par guichet à 4h30, échelle tachymètre, lunette en or 750 millièmes. Mouvement automatique. Bracelet en acier bicolore, maillons articulés avec boucle déployante papillon en acier, signée.  
Poids brut : 117.60 g. Diam : 37.5 mm. 1 200 / 1 500 €

**225. Chronographe** en or 750 millièmes, cadran émaillé blanc, chiffres romains, chemin de fer pour les minutes. Cuvette intérieure en or 750 millièmes.

Signée LEPINE Paris Place des Victoires 2. Palais Royal, Gie de Valois 124. N° 13948.

Mouvement mécanique.

Chronomètre à remontage indépendant.

Poids brut : 96,7 g.

1 500 / 2 000 €

**226. Montre de poche** en or 750 millièmes, cadran émaillé blanc avec chiffres romains peints, chemin de fer pour les minutes. Dos de boîte finement ciselé à décor feuillagé centré d'un médaillon à décor d'oiseau et d'instrument de musique. Mouvement à coq, fusée, échappement à verge et roue de rencontre, signé Artus sur la platine.

Travail français de la fin du XVIII<sup>e</sup> siècle. Elle est accompagnée d'une clef de montre en or 750 millièmes.

Poids brut : 70.60 g.

400 / 500 €



226

227. Belle **boucle de ceinture** en argent 800 millièmes à décor de dauphins. Travail dans l'esprit de Georg Jensen vers 1910. Poids : 45.70 g. Dim : 5.2 x 4 cm. 100 / 150 €

#### 228. LALIQUE

**Broche** ronde en verre rose moulé-pressé représentant une tête de chat, monture en métal uni. Signée. Diam : 4.8 cm.  
400 / 500 €

#### 229. CATHERINE NOLL attribué à

Paire de **clips d'oreilles** en métal argenté et altuglas. Vers 1977.(en l'état)  
Poids brut : 42.80 g. Long : 6.8 cm.  
Un bijoux similaire est reproduit dans le livre "Catherine NOLL" aux Editions du Regard pages 19 et 73. 150 / 250 €

#### 230. CATHERINE NOLL attribué à

Paire de **pendants d'oreilles** en métal et résine, les attaches godronnées retenant en pampille une importante perle bleue. Vers 1980. Long : 5 cm.  
Un bijoux similaire est reproduit dans le livre "Catherine NOLL" aux Editions du Regard pages 65 et 76. 150 / 200 €

#### 231. CATHERINE NOLL attribué à

Paire de **pendants d'oreilles** en métal et résine, les attaches godronnées retenant en pampille une importante goutte bleue. Vers 1980. Long : 7.5 cm. 150 / 200 €

#### 232. CATHERINE NOLL attribué à

Paire de **clips d'oreilles**, une en argent 800 millièmes et l'autre en métal à décor stylisé ajouré. Vers 1990. Poids brut de la boucle en argent : 40.10 g.  
Dim : 6.5 x 5.5 cm. 250 / 350 €

#### 233. CATHERINE NOLL attribué à

Paire de **pendants d'oreilles**, les attaches en métal argenté retenant en pampille un galet de jaspe. Long : 7 cm.  
150 / 250 €

234. **Timbale** en argent, le piédouche à gradins et rang de perles, le corps uni, la bordure évasée soulignée d'un double filet. Par Georg Jensen, après 1945 (830‰).

Poids : 88 g. Haut. : 8,5 cm. (petit choc au pied).  
80 / 100 €

#### 235. GEORG JENSEN

Élégant **bracelet** articulé en argent 800 millièmes estampé composé de 6 maillons stylisés dont 3 à décor d'oiseau. Il est agrémenté d'un fermoir à cliquet.  
Poinçon de maître, vers 1925/30.  
Poids : 52.50 g. Long : 19 cm. 400 / 600 €

#### 236. GEORG JENSEN

**Broche** en argent 800 millièmes découpé stylisant un oiseau dans un décor feuillagé. L'épingle en métal. Signée, numérotée 309, vers 1950.  
Poids brut : 13.80 g. Dim : 5 x 4.3 cm.  
Un bijoux similaire est reproduit dans le livre "Georg Jensen" aux Editions Royal Copenhagen page 76. 150 / 250 €

#### 237. GEORG JENSEN typ. design

**Collier** articulé en argent 800 millièmes composé de maillons stylisés. Il est agrémenté d'un fermoir à cliquet avec huit de sécurité. Signé, numéroté 104 B, vers 1960/70.  
Poids : 70.10 g. Long : 45 cm. 300 / 500 €

#### 238. CATHERINE NOLL attribué à

Lot en bois exotique composé d'un **bracelet** jonc ouvert et d'un anneau de **bague**.  
Des bijoux similaires sont reproduits dans le livre "Catherine NOLL" aux Editions du Regard pages 74 et 76.  
150 / 250 €

#### 239. DUPONT

**Briquet à gaz** en métal doré rainuré habillé de laque noire. Signé, numéroté. Dim : 4.7 x 3.5 cm.  
Il est accompagné de son écrin. 30 / 50 €



229



238



231



230



232



233



237



236



227



235

**RAPPORT D'ANALYSE GEMMOLOGIQUE** n° 308770  
Gem testing report

Paris, le 18/02/2015

Objet / Item : Collier 1 rang en chute / 1 graduated strand necklace  
67 perles fines blanc crème / 67 white cream natural pearls

Nature / Species : PERLE FINE  
NATURAL PEARL

Environnement / Environment : Eau de mer / Saltwater

Masse totale du bijou : 15.42 grammes / grams  
Total mass of the jewel :

Forme / Shape : Arrondie / Rounded

Dimensions / Measurements : 3.7 - 7.0 mm env. / approx.

Commentaires / Comments : -



Grandeur nature / Actual size

Laboratoire Français de Gemmologie  
French Gemological Laboratory

Ref: 800060/3

Le présent rapport est établi sur la base des données fournies. Aucune responsabilité n'est assumée par le laboratoire en cas de fraude ou de contrefaçon. Les analyses sont effectuées sur des échantillons représentatifs de la totalité de la production. Les analyses sont effectuées sur des échantillons représentatifs de la totalité de la production. Les analyses sont effectuées sur des échantillons représentatifs de la totalité de la production. Les analyses sont effectuées sur des échantillons représentatifs de la totalité de la production.



Laboratoire Français de Gemmologie - Société par actions simplifiée enregistrée au capital de 100 000 euros  
Siège social : 38 rue de Louvre - 75002 Paris - SIRET : 5295986300012 - APE : 7490B - N° TVA Intracommunautaire : FR 05 52959863

Certificat du lot n°87



**RAPPORT D'ANALYSE PERLE**  
PEARL REPORT

n°32290 Paris, le 16/03/2017

Objet / Item : Perle isolée / Loose pearl

Nombre de perles / Number of pearls : 1

Identification : PERLE FINE  
NATURAL PEARL

Environnement : Eau de mer  
Environment : Saltwater

Masse / Mass : 17.27 ct (69.08 grains)

Traitement : Pas d'indication de traitement  
Treatment : No indication of treatment

Couleur / Colour : Gris / Grey

Dimensions / Measurements : 13.12 - 12.58 x 11.83 mm

Forme / Shape : Goutte / Drop

Perçage / Drilling : Demi-perçé / Half-drilled

Commentaires / Comments :  
Aucun  
None



Olivier Segura, HSc. 06, 015  
Directeur / Director

Aurélien Delaunay, HSc. 010  
Responsable / Chief gemmologist



LABORATOIRE FRANÇAIS DE GEMMOLOGIE (LFG)  
30, rue Notre Dame des Victoires - 75002 Paris  
TEL : 33 (0)1 40 26 25 45 - Fax : 33 (0)1 40 26 06 75  
contact@laboratoirefrancaisgemmoologie.fr  
www.laboratoire-francais-gemmoologie.fr

Certificat du lot n°175

**INTERNATIONAL GEMOLOGICAL INSTITUTE**  
 SCIENTIFIC LABORATORY FOR THE IDENTIFICATION AND GRADING OF DIAMOND AND COLOURED STONES  
 EDUCATIONAL PROGRAMS  
 République Française par I.G.I. / India  
 Head Office and Laboratories  
 17 Boulevard des Capucines - 75002 Paris  
 Tel : +33 (0)1 46 34 10 00 - Fax : +33 (0) 1 46 34 10 74  
 E-mail : [info@igimuseum.com](mailto:info@igimuseum.com)  
 www.igimuseum.com

**COLORED STONE REPORT**  
 This report is a statement of the colored stone's identity and grade including all relevant information.

**LABORATORY REPORT (ORIGINAL)** TO WHOM IT MAY CONCERN

NUMBER	PSA23410
DATE	ANTWERP, December 18, 2007
SPECIES	NATURAL CORUNDUM
VARIETY	NATURAL SAPPHIRE
SHAPE AND CUT	OVAL
WEIGHT	8.10 Carats
MEASUREMENTS	13.92 x 10.40 x 6.32 mm
COLOR AND TRANSPARENCY	BLUE TRANSPARENT
CHARACTERISTICS, IMPERFECTIONS AND INCLUSIONS	NATURAL INCLUSIONS PATTERN ACCORDING TO ORIGIN KASHMIR
COMMENTS	EXTRA FINE COLOR QUALITY No indications of treatment have been found

**PHOTO ENLARGED**



INTERNATIONAL GEMOLOGICAL INSTITUTE  
  
 LABORATORY DIRECTOR

See www.igimuseum.com for more

**LABORATOIRE FRANÇAIS DE GEMMOLOGIE**

LE SERVICE AU PUBLIC DU CONTRÔLE DES DIAMANTS, IMPURÉS, FUSÉS ET FUSIONS PRÉCÉDÉS  
 30, rue Notre Dame des Victoires - 75002 PARIS - TEL : 33 (0)1 46 34 10 00 - FAX : 33 (0) 1 46 34 10 74  
 FRENCH GEMMOLOGICAL LABORATORY  
 SERVICE FOR THE CONTROL OF DIAMONDS, IMPURE, FUSED AND FUSIONS PREVIOUS STONES  
 www.laboratoire-francais-gemologie.fr

**RAPPORT D'ANALYSE GEMME** n° 199542  
 Gem testing report

Paris, le 26/05/2012

Déjet / Item	1 pierre bleue facettée / 1 blue faceted stone
Nom commercial / Commercial name	SAPPHIR / SAPPHIRE
Nature minéralogique / Mineralogical species	CORINDON / CORUNDUM
Masse / Weight	8.10 carats(j)
Forme - Taille / Shape - Cut	Ovale - Facettée / Oval - Faceted
Dimensions / Measurements	13.90 x 1.35 x 6.30 mm

Commentaires / Comments:

- Caractéristiques compatibles avec celles des gemmes du Cachemire / Geological properties consistent with those of Kashmir deposits
- Pas de modification thermique constatée / No indication of thermal embossment

  
 Laboratoire Français de Gemmologie / French Gemological Laboratory

See www.lfg.fr for more

Certificats du lot n°115

**RAPPORT D'ANALYSE DIAMANT**  
 DIAMOND GRADING REPORT

n°325160 Paris, le 25/03/2017

Forme - Taille / Shape - Cut: Ronde - Brillant cut / Round - Brilliant cut

Dimensions / Measurements: 13.39 - 13.41 x 7.36 mm

Masse / Mass: 8.05 ct

Couleur / Colour grade: K

Pureté / Clarity grade: SI1

Taille / Cut grade: Bon / Good

Polir / Polish: Bon / Good

Symétrie / Symmetry: Très bonne / Very good

Fluorescence / Fluorescence: Faible / Weak

Type / Type: Ia

Commentaires / Comments: Facette supplémentaire / Extra facet

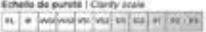
Echelle de pureté / Clarity scale: 

Echelle de couleur / Color scale: 

**LFG PARIS**  
 Laboratoire Français de Gemmologie

**LABORATOIRE FRANÇAIS DE GEMMOLOGIE (LFG)**  
 30, rue Notre Dame des Victoires - 75002 Paris  
 Tél : 33 (0) 1 46 26 25 45 - Fax : 33 (0) 1 46 26 06 75  
 contact@laboratoire-francais-gemologie.fr  
 www.laboratoire-francais-gemologie.fr

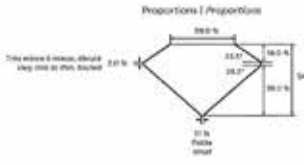
Proportions / Proportions: 

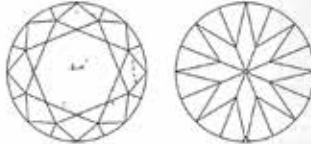
Diagrammes de pureté / Clarity diagrams: 

Inclusions / Inclusions: Cristaux, objets glacés / Crystals, inclusions

Olivier Segura, HIG, DGG, DGG  
 Directeur / Director

Aurélien Delaunay, HIG, DGG  
 Responsable / Chief gemmologist

Certificat du lot n°214

**GRS GEMRESEARCH SWISSLAB**

**GEMSTONE REPORT**  
EDELSTEINBERICHT  
RAPPORT DE PIERRE PRÉCIEUSE

No. GRS2004-110079T  
Date 11th November 2004  
Object One polished gemstone  
Identification Natural Jadeite-Jade



**GRS**

Weight 19.90 ct  
Dimensions 25.98 x 16.62 x 5.50 (mm)  
Cut cabochon  
Shape oval  
Color green

Dr. A. Pezzi FGG FGA  
**GRS GEMRESEARCH SWISSLAB** European Geologist  
© GRS Gemresearch Swisslab AG, P.O. Box 4024, 6602 Lucerne, SWITZERLAND

INTERNET  
www.gemresearch.ch  
www.swisslab.com

2504-110079T

GRS Gemresearch Swisslab Gemstone Reports are issued under condition that the information and facilities on the reverse side form an integral part of the relevant contract with GRS Gemresearch Swisslab AG. Please refer the regulations governing the disclosure of gemstone treatment.

Certificat du lot n°197

**RAPPORT D'ANALYSE PIERRE DE COULEUR**  
COLOURED STONE REPORT

n°320000 Paris, le 25/10/2006

Objet | Pièce isolée  
Item | Loose stone

Identification **RUBIS**  
Identification **RUBY**

Nature **CORINDON**  
Species **CORUNDUM**

Masse | Mass 4.40 ct

Traitement **Pas d'indication de traitement**  
Treatment **No indication of treatment**

Couleur | Colour **Rouge | Red**



Dimensions | Measurements 10.42 x 8.82 x 5.21 mm

Forme - Taille **Ovale - Facetté**  
Shape - Cut **Oval - Faceted**

Commentaires | Comments  
- Pas de modification thermique constatée  
No indication of thermal enhancement

Aurélien Delaunay, MSc, ICAI  
Responsable | Chief gemmologist

Alexandre Drouot, ICAI  
Gemmologue | Gemmologist

Certificat du lot n°183

**RAPPORT D'ANALYSE DIAMANT**  
DIAMOND GRADING REPORT

n°320998 Paris, le 06/12/2006

Forme - Taille **Ronde - Brillant**  
Shape - Cut **Round - Brilliant cut**

Dimensions | Measurements 6.75 x 6.62 x 4.68 mm

Masse | Mass 2.15 ct

Couleur | Colour grade **G**

Pureté | Clarity grade **S12**

Taille | Cut grade **Possible | Fair**

Pol | Polish **Bon | Good**

Symétrie | Symmetry **Bonne | Good**

Fluorescence | Fluorescence **Aucune | None**

Type | Type **IIa**

Commentaires | Comments  
- Aucun  
None

Proportions | Proportions

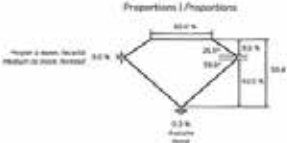

Diagrammes de pureté | Clarity diagrams

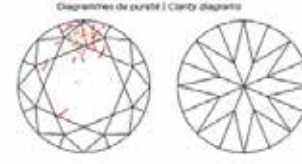

Microwell | Inclusions: | Glass | Feathers

Olivier Segura, MSc, ICAI  
Directeur | Director

Aurélien Delaunay, MSc, ICAI  
Responsable | Chief gemmologist

Échelle de pureté | Clarity scale

FL	I	SI	S2	S1	VVS2	VVS1	VS2	VS1	SI2	SI1	P2	P1	INCL
----	---	----	----	----	------	------	-----	-----	-----	-----	----	----	------

Échelle de couleur | Color scale

D	E	F	G	H	I	J	K	L	M	N	SI
---	---	---	---	---	---	---	---	---	---	---	----

**LFG PARIS**  
Laboratoire Français de Gemmologie

LABORATOIRE FRANÇAIS DE GEMMOLOGIE (LFG)  
30, rue Nicolas Deménil des Victoires - 75002 Paris  
Tél. : 33 (0) 1 40 26 25 45 - Fax : 33 (0) 1 40 26 08 75  
contact@laboratoirefrancais.fr  
www.laboratoire-francais-gemmologie.fr

Certificat du lot n°109



**Myriam LARNAUDIE-EIFFEL**

**ASSOCIÉE**

CORRESPONDANT SUD-OUEST

11, place des Quinconces - 33000 Bordeaux

Tél. : +33 (0)6 12 49 28 94

Email : [mle@coutaubegarie.com](mailto:mle@coutaubegarie.com)





# COUTAU-BÉGARIE & ASSOCIÉS



ORDRE D'ACHAT / *BID FORM*

JEUDI 11 MAI 2017 - SALLE 12

BIJOUX

A envoyer à / *Send to :*

60, avenue de La Bourdonnais - 75007 Paris

Tel : 01 45 56 12 20 - Fax : 01 45 56 14 40

www.coutaubegarie.com - information@coutaubegarie.com

Coutau Begarie sarl - ventes aux enchères publiques - agrément n° 2002-113

DEMANDE D'APPEL TÉLÉPHONIQUE / *PHONE CALL REQUEST*

ORDRE FERME / *ABSENTEE BID*

Après avoir pris connaissance des conditions de vente, je déclare les accepter et vous prie d'acquiescer pour mon compte aux limites indiquées en euros, les lots que j'ai désignés ci-dessous (les limites ne comprenant pas les frais).

*I have read the conditions of sale and the guide buyers and agree to abide by them. I grant you permission to purchase on my behalf the following items within the limits indicated in euros (these limits do not include buyer's premium and taxes).*

Nom et Prénom \_\_\_\_\_  
*Name*

Adresse \_\_\_\_\_  
*Address*

Téléphone \_\_\_\_\_  
*Phone*

E-mail \_\_\_\_\_

Les ordres d'achat doivent être reçus au moins 24 heures avant la vente.

Les enchères par téléphone ne sont recevables que pour les lots dont l'estimation basse est supérieure à 300 €.

Les lots volumineux acquis sur ordre d'achat seront conservés au magasinage de Drouot (voir les conditions appliquées).

Les petits lots seront conservés à l'étude, au delà d'une semaine, un forfait de 3 € par jour sera appliqué.

*To allow time for processin, absentee bids should be arrived at least 24 hours before the sale begins.*

*Telephone bidding can only be arranged for lots with sale estimates of over 300 €.*

Lot n° <i>Lot n°</i>	Description du lot <i>Lot description</i>	Limite en € <i>Top limite of bid in €</i>
-------------------------	--	--

## RÉFÉRENCES BANCAIRES OBLIGATOIRES / *REQUIRED BANK REFERENCES*

Code banque  
*Bank code*

Code guichet  
*Bank sort code*

Numéro de compte  
*Account number*

Clé  
*Key*

--	--	--	--

## PHOTOCOPIE CARTE D'IDENTITÉ OU PASSEPORT / *IDENTIFICATION PAPER-PASSPORT COPY*

Je confirme mes ordres ci-dessus et certifie l'exactitude des informations qui précèdent.  
*I confirm my bids above and certify that all information provided is true and complete.*

Date et signature :  
*Date and signature :*

## CONDITIONS DE VENTE / CONDITIONS OF SALE

### CONDITIONS GÉNÉRALES :

La vente est faite expressément au comptant.

Les objets sont vendus en l'état, une exposition préalable permettant aux acquéreurs de se rendre compte de l'état des objets mis en vente, il ne sera admis aucune réclamation une fois l'adjudication prononcée.

L'adjudicataire sera le plus offrant et dernier enchérisseur. Il devra acquitter, en sus de l'enchère, les frais de vente de 26,40 % TTC (frais 22% plus TVA à 20%) y compris pour les ventes de livres avec une TVA à 5,5%.

Les indications portées au catalogue engagent la responsabilité de la Société de Vente, compte tenu des rectifications annoncées au moment de la présentation de l'objet et portées au procès verbal de la vente.

Les dimensions, les poids et les estimations ne sont donnés qu'à titre indicatif. Le réentoilage, parquage ou doublage sont considérés comme une mesure conservatoire et non comme un vice.

En cas de contestation, au moment de l'adjudication, c'est-à-dire s'il y a double enchère, le lot sera immédiatement remis en vente au prix proposé par les enchérisseurs et tout le public sera admis à enchérir de nouveau.

Le requérant qui retire avant la vente un objet confié s'engage à supporter les frais engagés pour cette vente, notamment de publicité et catalogue, et à s'acquitter d'un droit de retrait forfaitaire de 10% HT du prix de réserve fixé pour ledit objet, ou à défaut de son estimation.

### TRANSPORT DES LOTS / EXPORTATION :

Dès l'adjudication prononcée, les achats sont sous l'entière responsabilité de l'adjudicataire, le magasinage et le transport de l'objet n'engagent pas la responsabilité de la Société de Vente.

L'expédition des lots acquis sera effectuée après règlement de la totalité du bordereau, à la demande expresse de l'acheteur, sous son entière responsabilité, en échange d'une lettre de décharge et à ses frais.

Des droits de garde seront perçus au prorata de l'encombrement si les lots ne sont pas retirés rapidement après la vente.

### PAIEMENT / DÉFAUT DE PAIEMENT :

Aucun lot ne sera remis aux acquéreurs avant acquittement de l'intégralité des sommes dues.

En cas de paiement par chèque, le transfert de propriété de l'objet n'aura lieu qu'après encaissement du chèque.

Le paiement par chèque sans provision ou le défaut de paiement n'entraîne pas la responsabilité de la Société de Vente et en conséquence la délivrance de l'obligation de paiement au vendeur.

A défaut de paiement, l'objet pourra être remis en adjudication sur folle enchère.

La vente sera conduite en euros.

Le règlement des objets, ainsi que celui des taxes s'y appliquant, sera effectué dans la même monnaie.

Le paiement en espèces est limité, taxes et frais compris à 1 000 € pour les ressortissants français, et 15 000 € pour les ressortissants étrangers, sur justificatifs de leur identité (décret n°2015-741 du 24 juin 2015.)

Les chèques tirés sur une banque étrangère ne seront autorisés qu'après accord préalable de la Société de Vente.

Pour cela, il est conseillé aux acheteurs d'obtenir, avant la vente, une lettre accréditive de leur banque pour une valeur avoisinant leur intention d'achat, qu'ils transmettront à la Société de Vente.

A défaut de paiement du montant de l'adjudication et des frais, une mise en demeure sera adressée à l'acquéreur par lettre recommandée avec avis de réception aux frais de l'acquéreur. A expiration du délai d'un mois après cette mise en demeure et à défaut de paiement de la somme due, il sera perçu sur l'acquéreur et pour une prise en charge des frais de recouvrement des honoraires complémentaires de 10% du prix d'adjudication, avec un minimum de 250 euros. L'application de cette cause ne fait pas obstacle à l'allocation de dommages-intérêts et aux dépens de la procédure qui serait nécessaire, et ne préjuge pas de l'éventuelle mise en œuvre de la procédure de folle enchère.

### ORDRES D'ACHAT :

La Société de Vente et l'Expert peuvent exécuter tout ordre d'achat sans aucun frais supplémentaire, il convient d'en faire la demande par écrit, 24 heures avant la vente, à l'aide du formulaire inclus dans le présent catalogue, dûment complété et accompagné d'un chèque ou d'un relevé d'identité bancaire.

La Société de Vente agira pour le compte de l'enchérisseur, selon les instructions contenues dans le formulaire d'ordre d'achat, ceci afin d'acheter le ou les lots au prix le plus bas possible et ne dépassant, en aucun cas, le montant maximum indiqué par l'enchérisseur.

Enchères par téléphone : l'acheteur désireux de se faire appeler pendant la vente utilisera le formulaire selon les conditions énoncées ci-dessus.

Les ordres d'achat sont une facilité pour les clients. La Société de Vente ne sera pas tenue responsable pour avoir manqué d'exécuter un ordre par erreur, ou, pour toute autre cause.

Les lots volumineux acquis sur ordre d'achat seront conservés au magasinage de Drouot (voir les conditions appliquées).

Les petits lots seront conservés à l'étude, au delà d'une semaine, un forfait de 3 € par jour sera appliqué.

### CONDITIONS OF SALE

*Coutau-Bégarie Auction House guarantees the authenticity of attribution of property listed in the catalogue which can be modified by saleroom notices or oral indications given at the time of the sale, recorded in the official sale record.*

*The correctness of the catalogue or other description of the physical condition, size, quality, rarity, importance, medium, provenance, exhibitions or historical relevance of any property is a statement of opinion only.*

*Any illustrations in the catalogue are solely for the guidance of prospective buyers and are not to be relied upon in terms of colour or necessarily to reveal imperfections in any lot.*

*Many lots are of an age or nature which precludes their being in mint condition and some descriptions in the catalogue make reference to damage or restoration. Such information is given for guidance only and the absence of such a reference does not imply that a lot is free from defects not either does any reference to particular defects imply the absence of others.*

*It is the responsibility of prospective bidders to inspect the property before bidding to determine its condition, size and to determine if it has been repaired or restored and to request a condition report.*

*Buyers must satisfy themselves to all matters referred above by inspection or otherwise prior to the date of the auction. They should carefully inspect items about the condition of each lot, as this is not necessarily stated in the catalogue.*

*A buyer's premium will be added to the successful bid price and is payable by the purchaser based on a percentage of the hammer price. It is important to remember that there is 26,40% TTC (buyers premium 22% + TVA 20%) on top of the hammer price.*

*Subject to any reserve price, the highest bidder shall be the buyer and a dispute shall be settled by the auctioneer who may at any time at his absolute discretion and regardless of the fall of the hammer re-open the bidding or withdraw the lot from sale. Payment is in euro and is expected almost immediately after bidding for an item. We accept cash, pre-approved cheque or credit card. Bank commissions and expenses have to be paid by the buyer.*

*Every item becomes the entire responsibility of the new owner for any damages as soon as the auctioneer announces that an item has been sold.*

*Once payment is received you will be issued an invoice and a collection sheet. Items can be collected after payment has been made. Buyers cannot take possession of or remove their purchases from the auction until the total purchase price, including applicable taxes or fees, has been paid in full.*

*All property must be removed from either our premises by the purchaser at his expense as soon as possible after the sale otherwise an handling charge, until its removal, will be payable to the Auction House by the purchaser.*

*In the event a successful bidder fails to pay any amounts due, within one month, the Auction House reserves the right to cancel the sale and re-sell the lot according to the « Folle Enchère » French law (Law of July 10th 2000). The purchaser will be charged for all the expenses caused by the re-auctioning of the property. If the new auction price does not reach the former one, the failing purchaser have to pay the difference. In any case, the purchaser will be liable for any deficiency, any and all costs, handling charges, late charges, expenses, legal fees, expenses and incidental damages.*

### PHONE OR ABSENTEE BIDS

*The Auction House will execute absentee bids and accept telephone bids as a courtesy to clients who are unable to attend the auctions.*

*"Phone or Absentee Bid" forms are available online or from the head office. Therefore, we take no responsibility for any errors or omissions in connection with this service.*

*For the Phone bid, when the auctioneer is approaching the particular lot number, a staff member will phone and you can instruct them to bid on your behalf.*

*For the Absentee bid, you must nominate an amount indicating the maximum price you are prepared to pay for the item.*

*The auctioneer will bid on your behalf until the price has reached your nominated amount.*

*If bidding doesn't reach this amount, you win the item for the price at which the bidding ceased.*

*Bulky lots acquired on absentee bids will be kept on Drouot's storage (see the conditions applied).*

*Small lots will be kept at Coutau-Bégarie's office, beyond a week, 3 € per day will be applied.*



COUTAUBEGARIE.COM